



Direktorat Sekolah Menengah Pertama  
Direktorat Jenderal Pendidikan Anak Usia Dini,  
Pendidikan Dasar, dan Pendidikan Menengah  
Kementerian Pendidikan dan Kebudayaan RI

Mata Pelajaran

# SENI MUSIK

Kelas IX Semester Genap

MODUL PEMBELAJARAN JARAK JAUH  
PADA MASA PANDEMI COVID 19  
UNTUK JENJANG SEKOLAH MENENGAH PERTAMA

9

**MODUL PEMBELAJARAN JARAK JAUH  
PADA MASA PANDEMI COVID-19  
UNTUK JENJANG SEKOLAH MENENGAH PERTAMA**



**Mata Pelajaran**

**SENI BUDAYA (SENI MUSIK)**

**Kelas IX  
Semester Genap**

**KEMENTERIAN PENDIDIKAN DAN KEBUDAYAAN  
2020**

**Hak Cipta © 2020 pada Direktorat Sekolah Menengah Pertama  
Direktorat Jenderal Pendidikan Anak Usia Dini, Pendidikan Dasar, dan  
Pendidikan Menengah - Kementerian Pendidikan dan Kebudayaan RI**

Dilindungi Undang-Undang

MILIK NEGARA TIDAK DIPERDAGANGKAN
--------------------------------------

---

**Pengarah:**

Drs. Mulyatsyah, M.M. (Direktur Sekolah Menengah Pertama)

**Penanggung jawab:**

Dra. Ninik Purwaning Setyorini, M.A. (Koordinator Bidang Penilaian)

**Penulis Modul:**

Nunung Nurhasanah, S.Pd.

**Penelaah Modul:**

Dr. Rita Milyartini, M.Si.

**Editor:**

Umi Syarifah H.

**Desain dan Tata Letak:**

1. Renaldo Rizqi Yanuar, M.Pd
2. Choirul Abdul Jabar Malik, S.Pd
3. Dicky Maulana Yusuf

**Sumber Sampul dan Ilustrasi:**

Freepik

Diterbitkan oleh

Kementerian Pendidikan dan Kebudayaan RI

Direktorat Jenderal Pendidikan Anak Usia Dini, Pendidikan Dasar, dan  
Pendidikan Menengah

Direktorat Sekolah Menengah Pertama

Kompleks Kemdikbud, Gedung E, Lantai 15,16,17

Jalan Jenderal Sudirman, Senayan, Jakarta, 10270

Telepon/Faksimile: 021-5725707, 5725681

<http://ditsmp.kemdikbud.go.id>



## KATA PENGANTAR

Puji Syukur kehadiran Allah SWT, karena atas limpahan rahmat-Nya, kami dapat melaksanakan salah satu tugas dan fungsi Direktorat Sekolah Menengah Pertama (SMP) yang tertuang dalam Peraturan Menteri Pendidikan dan Kebudayaan Republik Indonesia Nomor: 9 Tahun 2020, tentang Perubahan atas Peraturan Menteri Pendidikan dan Kebudayaan Nomor: 45 Tahun 2019, tentang Organisasi dan Tata Kerja Kementerian Pendidikan dan Kebudayaan, antara lain “pelaksanaan kebijakan penjaminan mutu di bidang penilaian pada sekolah menengah pertama” dan “fasilitasi penyelenggaraan di bidang penilaian pada sekolah menengah pertama”.

Sejalan dengan pelaksanaan tugas dan fungsi tersebut serta beberapa kebijakan dan regulasi terkait lainnya, khususnya kebijakan dan regulasi yang terkait dengan pelaksanaan pendidikan pada masa pandemi Covid-19, kami telah berhasil menyusun sejumlah modul dari sembilan mata pelajaran, yang disesuaikan dengan kebijakan kurikulum kondisi khusus dan pelaksanaan Pembelajaran Jarak Jauh (PJJ) pada masa pandemi Covid-19 untuk jenjang Sekolah Menengah Pertama (SMP). Selain itu, telah dihasilkan pula buku Pedoman Pengelolaan Pembelajaran Jarak Jauh jenjang SMP pada masa pandemi Covid-19. Penyiapan dokumen-dokumen tersebut dilakukan dalam rangka mendukung pelaksanaan kebijakan penjaminan mutu dan pemberian fasilitasi penyelenggaraan pendidikan, khususnya untuk jenjang SMP pada masa pandemi Covid-19 ini.

Besar harapan kami, agar dokumen-dokumen yang telah dihasilkan oleh Direktorat SMP bersama tim penulis yang berasal dari unsur akademisi dan praktisi pendidikan tersebut, dapat dimanfaatkan secara optimal oleh semua pihak terkait, baik dari unsur dinas pendidikan kabupaten/kota, para pendidik, dan tenaga kependidikan, sehingga pada akhirnya dapat menjadi bagian alternatif yang dapat membantu sekolah dalam penyelenggaraan pendidikan.

Kami menyadari bahwa dokumen yang dihasilkan ini masih terdapat banyak kekurangan. Oleh karena itu, kami sangat mengharapkan kritik dan saran dari berbagai pihak, untuk perbaikan dan penyempurnaan lebih lanjut.

Kami menyampaikan ucapan terima kasih dan penghargaan yang setinggi-tingginya atas peran serta aktif dari berbagai pihak dalam penyusunan semua dokumen yang dikeluarkan oleh Direktorat SMP tahun 2020 ini. Secara khusus diucapkan terima kasih dan penghargaan kepada tim penyusun yang telah bekerja keras dalam menuntaskan penyusunan dokumen-dokumen tersebut.

Jakarta, Desember 2020

Direktur Sekolah Menengah Pertama,



Drs. Mulyatsyah, MM

NIP 19640714 199303 1 001



<b>IDENTITAS PENERBIT</b> .....	i
<b>KATA PENGANTAR</b> .....	ii
<b>DAFTAR ISI</b> .....	iv
<b>PENDAHULUAN</b> .....	vi
<b>MODUL 1 BERNYANYI DAN BERMAIN MUSIK POPULER</b> .....	1
<b>Pemetaan Kompetensi dan Peta Kompetensi</b> .....	1
<b>Pembelajaran 1</b> .....	2
A. Tujuan pembelajaran .....	2
B. Peran guru dan orang tua .....	2
C. Aktivitas pembelajaran .....	3
D. Latihan .....	7
E. Rangkuman .....	10
F. Refleksi .....	11
<b>Pembelajaran 2</b> .....	12
A. Tujuan pembelajaran .....	12
B. Peran guru dan orang tua .....	12
C. Aktivitas pembelajaran .....	12
D. Latihan .....	16
E. Rangkuman .....	18
F. Refleksi .....	19
<b>Pembelajaran 3</b> .....	20
A. Tujuan pembelajaran .....	20
B. Peran guru dan orang tua .....	20
C. Aktivitas pembelajaran .....	20
D. Latihan .....	24
E. Rangkuman .....	26
F. Refleksi .....	27
<b>Evaluasi</b> .....	28
<b>Kunci Jawaban dan Pembahasan</b> .....	34
<b>GLOSARIUM</b> .....	35
<b>DAFTAR PUSTAKA</b> .....	36

<b>MODUL 2 PEMENTASAN ANSAMBEL MUSIK POPULER.....</b>	<b>37</b>
<b>Pemetaan Kompetensi dan Peta Kompetensi .....</b>	<b>37</b>
<b>Pembelajaran 1 .....</b>	<b>38</b>
A. Tujuan pembelajaran.....	38
B. Peran guru dan orang tua .....	38
C. Aktivitas pembelajaran .....	38
D. Latihan .....	42
E. Rangkuman.....	44
F. Refleksi.....	45
<b>Pembelajaran 2 .....</b>	<b>46</b>
A. Tujuan pembelajaran .....	46
B. Peran guru dan orang tua .....	46
C. Aktivitas pembelajaran .....	46
D. Latihan .....	49
E. Rangkuman.....	49
F. Refleksi.....	50
<b>Pembelajaran 3 .....</b>	<b>51</b>
A. Tujuan pembelajaran .....	51
B. Peran guru dan orang tua .....	51
C. Aktivitas pembelajaran .....	51
D. Latihan .....	61
E. Rangkuman.....	61
F. Refleksi.....	62
<b>Evaluasi.....</b>	<b>63</b>
<b>Kunci Jawaban dan Pembahasan .....</b>	<b>66</b>
<b>GLOSARIUM .....</b>	<b>68</b>
<b>DAFTAR PUSTAKA .....</b>	<b>70</b>



## PENDAHULUAN

Modul ini merupakan bahan ajar berseri yang dirancang untuk Ananda gunakan dalam belajar mandiri. Modul ini akan membantu dan memberikan pengalaman belajar yang bermakna bagi Ananda untuk mencapai kompetensi yang dituju secara mandiri.

Sebagai bahan ajar, unsur-unsur pokok modul ini terdiri atas (a) tujuan pembelajaran, (b) aktivitas pembelajaran, dan (c) evaluasi. Tujuan pembelajaran menjadi sasaran penguasaan kompetensi yang dituju dalam belajar. Aktivitas pembelajaran berupa aktivitas-aktivitas yang Ananda akan lakukan agar memperoleh pengalaman-pengalaman belajar yang bermakna dalam mencapai tujuan pembelajaran. Evaluasi ialah proses penentuan kesesuaian antara proses dan hasil belajar dengan tujuan pembelajaran. Dalam hal ini, evaluasi bertujuan untuk memberikan latihan sekaligus mengukur tingkat ketercapaian kompetensi yang Ananda peroleh sesuai dengan tujuan pembelajaran yang telah ditetapkan pada bagian awal modul.

Modul ini menggunakan pendekatan belajar tuntas. Dalam hal ini Ananda harus mencapai tingkat ketuntasan kompetensi tertentu sebelum Ananda melanjutkan untuk pencapaian kompetensi selanjutnya pada modul berikutnya.

Belajar mandiri ialah proses belajar aktif yang Ananda akan lakukan dengan menggunakan modul ini. Dalam belajar aktif tersebut dibutuhkan dorongan niat atau motif Ananda untuk menguasai kompetensi yang telah ditetapkan pada bagian awal modul. Sasaran utama dalam belajar mandiri tersebut ialah Ananda dapat memperoleh kompetensi yang telah ditetapkan serta memperoleh kemandirian dalam belajar.

Aktivitas pembelajaran dalam modul ini berpusat pada diri Ananda, bukan pada guru maupun materi ajar. Artinya, Ananda merupakan subjek yang aktif dan bertanggung jawab dalam pembelajaran Ananda sendiri sesuai dengan kecepatan belajar Ananda.



Strategi pembelajaran dalam modul ini memfasilitasi pengalaman belajar bermakna. Selain memperoleh kompetensi utama, yaitu kompetensi yang ditetapkan pada tujuan pembelajaran, Ananda juga akan memperoleh pengalaman belajar terkait dengan pengembangan karakter, literasi, berpikir kritis, kreativitas, kolaborasi, dan komunikasi efektif.

Modul ini juga dapat digunakan oleh orang tua Ananda secara mandiri untuk mendukung aktivitas belajar Ananda di rumah. Dukungan orang tua sangat diharapkan agar Ananda benar-benar memiliki kebiasaan belajar yang mandiri dan bertanggungjawab. Orang tua juga diharapkan menyediakan diri untuk berdiskusi dan terlibat dalam aktivitas belajar jika Ananda membutuhkannya.

Aktivitas-aktivitas belajar Ananda dalam modul ini sedapat mungkin memaksimalkan potensi semua sumber belajar yang ada di lingkungan sekitar Ananda. Amatilah dan manfaatkanlah.

Setiap aktivitas pembelajaran dapat disesuaikan dengan kondisi Ananda, orang tua, guru, sekolah, dan lingkungan sekitar. Bagaimana pun utamakan kesehatan. Jangan melakukan hal-hal yang membahayakan kesehatan diri sendiri, keluarga, guru, sekolah, dan lingkungan Ananda.

Tetap semangat dan selamat belajar!



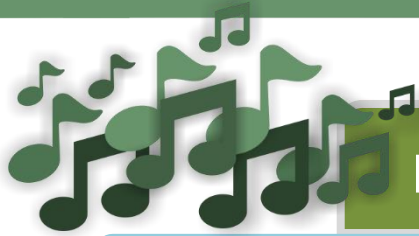

# MODUL I

## BERNYANYI DAN BERMAIN MUSIK POPULER

### PEMETAAN KOMPETENSI

KOMPETENSI DASAR	INDIKATOR PENCAPAIAN KOMPETENSI
3.3. Memahami konsep, bentuk, dan ciri-ciri musik populer	3.3.1 Mengidentifikasi musik populer 3.3.2 Menjelaskan bentuk musik populer 3.3.3 Menjelaskan ciri-ciri musik populer
4.3. Memainkan karya-karya musik populer dengan vokal dan atau alat musik secara individual	4.3.1 Mendemonstrasikan musik populer dengan vokal dan/atau alat musik secara individual

### PETA KOMPETENSI

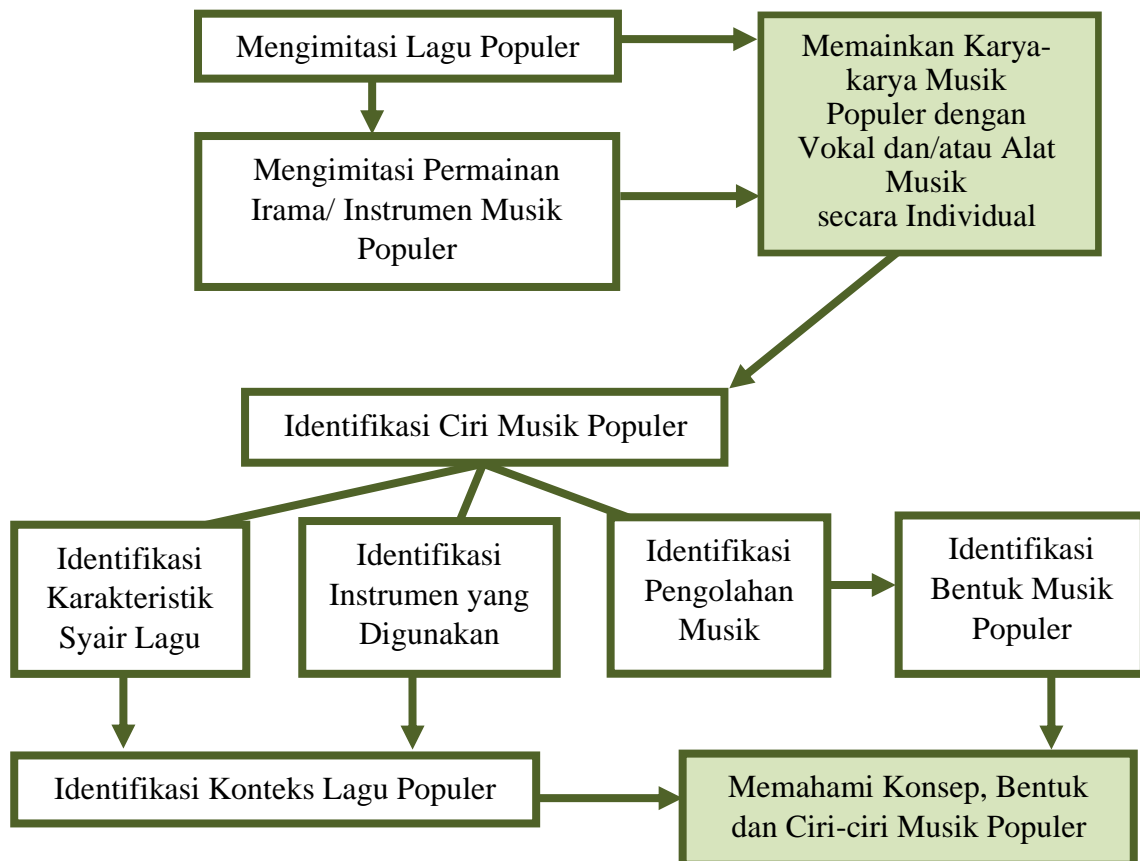

## Pembelajaran 1

### A. Tujuan Pembelajaran

Setelah mengamati video dan informasi, Ananda dapat menyanyikan/memainkan musik populer secara perorangan dengan baik dan benar

### B. Peran Guru dan Orang Tua

1. Guru mengajak orang tua untuk bekerja sama dalam mendukung anak belajar dari rumah.
2. Guru bertindak sebagai fasilitator yang membantu siswa bila mengalami kesulitan dalam mempelajari modul.
3. Orang tua diharapkan dapat melakukan beberapa hal berikut.
  - a. Mengingatkan anak untuk mempelajari modul.
  - b. Memotivasi anak untuk berlatih dan mengerjakan lembar kerja pada setiap aktivitas pembelajaran.
  - c. Mendorong anak untuk menyampaikan keluhan dan kesulitan anak dalam mempelajari modul kepada Guru.
  - d. Mengingatkan anak untuk mengumpulkan tugas-tugas sesuai dengan petunjuk yang diberikan oleh Guru.

### C. Aktivitas Pembelajaran

#### Aktivitas 1: Berlatih menyanyi dan memainkan musik populer

Ananda yang hebat, apa kabar? tetap semangat ya. Jangan lupa selalu jaga kesehatan. Terapkan protokoler kesehatan dimana saja Ananda berada. Video berikut akan membimbing Ananda untuk memainkan musik populer dengan vokal dan/atau alat musik yang dikuasai. Amatilah tayangan video untuk penguasaan bermain musik dengan baik, dan berlatihlah dengan panduan mengenal akor dasar permainan *keyboard* pada tautan di bawah ini!

Video 1.1 [https://youtu.be/6i\\_inu9d0vc](https://youtu.be/6i_inu9d0vc) (Keyboard, 2017)



Gambar 1.1 Struktur Chord Pendamping Chord C bagi Pemula  
(Keyboard, 2017)

Dari video tersebut Ananda mendapat informasi struktur akor (chord) dasar bagi pemula untuk memainkan piano atau *keyboard*. Perhatikan tabel berikut!

Tabel 4.1 Daftar Tingkatan Akor dalam Tonalitas C

Tingkat Akor	Susunan Akor Dasar	Nama Akor
I (Tonika)	C – E – G	C (C mayor)
II (super tonika)	D – F – A	Dm (D minor)
III (Sub Dominan)	E – G – B	Em (E minor)
IV (super Tonika)	F – A – C	F (F mayor)
V (Dominan)	G – B – D	G (G mayor)
VI (Sub Dominanan)	A – C – E	Am (A minor)
VII (Leading Not)	B – D – F	Bdim (B Diminish)

Cobalah ikuti langkah-langkah pada video tersebut dan mainkanlah akor–akor tersebut sebelum Ananda memainkan akor lagu populer yang Ananda suka. Ananda yang tidak memiliki piano, *keyboard*, electone/organ atau pianika dapat mengunduh aplikasi piano seperti *perfect piano*, *real piano* atau aplikasi lainnya pada gawai.

Ananda dapat juga mencari alat musik pengiring lain seperti gitar dan mencari informasi lain tentang bagaimana memainkan akor-akor tersebut pada gitar. Silakan berlatih membunyikan akor-akor tersebut secara berurutan dan isilah lembar kerja berikut dengan memberi centang pada kolom yang tersedia sesuai kemampuan Ananda.

Lembar kerja 1.1

Penguasaan Akor	Belum Paham	Paham	Bisa memainkannya
C			
Dm			
Em			
F			
G			
Am			
Bdim			

Bila telah menguasainya, Ananda boleh mencoba mengiringi lagu populer berjudul “Kepompong”. Amati dahulu lagunya pada tautan berikut dan pelajari notasi 1.1.

Video 1.2 <https://youtu.be/cFdZVi2m27Q> (Irawan, 2008)

## Kepompong

Sindentosca  
transcribed by Endi

$\text{♩} = 100$

C F Dm G

3 2 3 2 3 2 3 3 3 2 3 2 3 2 1 1 3 2 3 2 3 3 2 1 2 7 . . 0

Du lu ki ta sa ha bat\_ te man he gi tu ha ngat\_ me nga lah kan si\_ nar men ta ri  
se mu a yang ber la lu\_ bi ar kan lah ber la lu\_ se per ti ha ngat\_ nya men ta ri

C F Dm G

5 3 2 3 2 3 5 3 3 3 2 3 2 3 2 1 1 3 2 3 2 3 3 2 1 2 7 . . 0

Du lu ki ta sa ha bat\_ ber te man ba gai u lat\_ ber ha rap ja di\_ ku pu ku pu  
si ang ber gan ti ma lam\_ sem bu nyi kan si nar nya\_ hing ga di a ber\_ si nar la gi

Dm C Dm C

9 3 2 3 2 3 3 2 1 1 6 6 1 2 3 3 0 3 2 3 2 3 3 2 1 1 6 6 5 5 3 3 0

Ki ni ki ta ber\_ ja lan ber ja uh ja uh an\_ kau ja uh i di\_ ri ku kar na se su a tu\_  
Du lu ki ta me\_ lang kah ber ja uh ja uh an\_ kau ja uh i di\_ ri ku kar na se su a tu\_

Dm C Dm G

13 3 2 3 2 3 3 2 1 1 6 6 1 2 3 3 0 4 3 2 1 4 4 3 2 1 5 . . 0

Mung kin ku ter la\_ lu ber tin dak ke ja uh an\_ na mun i tu kar\_ na ku sa yang  
mung kin ku te la\_ lu ber tin dak ke ja uh an\_ na mun i tu kar\_ na ku sa yang

C C<sup>7</sup> F Dm G

17 3 5 1 7 5 5 3 1 6 1 6 . 6 5 4 3 2 2 1 1 3 2 1 2 7 7 0

Per sa ha ha tan\_ ha gai ke pom pong me ngu hah u lat\_ men ja di ku pu ku pu\_

21 C C7 F Dm G  
 3 5 1 7 5 5 3 1 6̣ 1 6 . 6 5 4 3 2 2 1 1 3 2 1 2 7 7 0

Per sa ha ba tan\_\_ ba gai ke pom pong hal yang tak mu dah be ru bah ja di in dah\_\_

25 C C7 F Dm G  
 3 5 1 7 5 5 3 1 6̣ 1 6 . 6 5 4 3 2 2 1 1 3 2 1 2 7 7 0

Per sa ha ba tan\_\_ ba gai ke pom pong mak lu mi te man\_\_ ha da pi per be da an\_\_

1.  
 3 5 1 7 5 5 3 1 6̣ 1 6 . 4 3 2 1 4 4 3 2 1 5 . . 0

29 C C7 F Dm G  
 Per sa ha ba tan\_\_ ba gai ke pom pong na na na na na\_\_ na na na na

2.  
 Dm G C C7 F  
 6 . 4 . 7 . 5 . 3 5 1 7 5 5 3 1 6̣ 1 6 .

Ke pom pong\_\_ na na na na na\_\_ na na na na na

Dm G C C7 F  
 6 5 4 3 2 2 1 1 3 2 1 2 7 7 0 3 5 1 7 5 5 3 1 6̣ 1 6 .

na na na na na\_\_ na na na na na na na\_\_ na na na na na na

Dm G C  
 na na na na na\_\_ na na na na na

### Notasi 1.1 Lagu Kepompong

Silakan berlatih dengan cara membunyikan akor setiap ketuk, sehingga pada setiap ruas birama Ananda membunyikan akor sebanyak empat kali. Jangan lupa isilah lembar kerja berikut dengan memberi centang pada kolom yang tersedia sesuai kemampuan Ananda

setiap kali Ananda berlatih. Dengan melihat catatan lembar kerja, Ananda dapat mengukur kemajuan hasil belajar yang sudah Ananda capai.

Lembar kerja 1.2

Penguasaan Akor pokok pada lagu	Latihan 1		Latihan 2		Latihan 3	
	Belum lancar	Sudah lancar	Belum lancar	Sudah lancar	Belum lancar	Sudah lancar
C						
Dm						
Em						
F						
G						
Am						
Rangkaian akor C – Em – F – G						
Rangkaian akor C – F – Dm – G						

Ananda juga boleh menyanyikan syair lagu Kepompong. Berlatihlah dengan iringan karaoke pada tautan video 1.3 <https://youtu.be/TmZeJ5UTdPs> (Gidion, 2017) dan buat catatan kemajuan dalam lembar kerja berikut. Ananda juga bisa minta bantuan orangtua untuk menilai hasil belajar Ananda.

Lembar Kerja 1.3

Aspek yang dinilai	Latihan 1			Latihan 2			Latihan 3		
	baik	cukup	kurang	Baik	cukup	kurang	baik	cukup	kurang
Penguasaan melodi lagu									
Penguasaan syair lagu									
Penghayatan makna lagu									
Kemampuan mengekspresikan lagu									



#### D. Latihan

Ananda, mari tingkatkan kemampuan berekspresi musik melalui lagu populer lainnya yang berjudul “Bunda” karya Melly Goeslaw. Mari ungkapkan rasa sayang dan terimakasih Ananda pada ibu melalui lagu ini. Silahkan Ananda kunjungi tautan berikut. Video 1.4 <https://youtu.be/vOJE3-7HqrE> (Project, 2017) untuk memperoleh iringan musik dan panduan syairnya, agar latihan Ananda menjadi lebih seru. Jangan lupa isi lembar kerja berikut agar dapat memantau kemajuan belajar Ananda.

Lembar Kerja 1.4

Aspek yang dinilai	Latihan 1			Latihan 2			Latihan 3		
	baik	cukup	kurang	Baik	cukup	kurang	baik	cukup	kurang
Penguasaan melodi lagu									
Penguasaan syair lagu									
Penghayatan makna lagu									
Kemampuan mengekspresikan lagu									

Selain bernyanyi, Ananda juga bisa mencoba memainkan iringan lagu Bunda dengan instrumen pengiring seperti gitar, *keyboard*, piano atau alat musik lain seperti kolintang dan arumba bila Ananda memilikinya. Bila tidak, Ananda bisa mengunduh aplikasi piano/*keyboard*/gitar pada gawai. Selamat mencoba!

# Bunda

*Potret*  
Transcribed by Endi

$\text{♩} = 70$

C G Am G F C Dm G

Ku bu ka al bum bi ru pe nuh de bu dan u sang

3 4 5 3 3 4 5 3 3 . . . 1 2 3 1 1 2 3 1 1 . . .

5 Em Am G F G

Ku pan dang se mua gam bar di ri ku Ke cil ber sih be lum ter no da

7 7 7 3 3 7 7 2 2 1 7 1 1 . 1 1 1 3 3 1 1 3 3 2 2 2 .

9 C G Am G F C Dm G

Pi kir ku pun me la yang da hu lu pe nuh ka sih

3 4 5 3 3 4 5 3 3 . . . 1 2 3 1 1 2 3 1 1 . . .

13 Em Am G F G

Te ri ngat se mua ce ri ta o rang ten tang ri wa yat ku

7 7 7 3 3 7 7 2 2 1 7 1 1 . 1 1 1 1 1 7 7 1 1 . . .

17 F G Em Am Dm G C C<sup>7</sup>

Ka ta me re ka di ri ku sla lu di man ja

6 . 7 . 7 2 1 2 3 4 . 3 2 3 4 3 . . .

21 F G Em Am Dm G

ka ta me re ka diu ri ku sla lu di ti mang

6 . 7 . 7 2 1 2 3 4 . 3 2 3 4 5 . . .

25 C G Am G

O oh bun da a da dan tia da di ri mu kan

3 4 5 3 3 4 5 3 3 4 5 3 3 4 5 6

27 F G C

se la lu a da di da lam ha ti ku

6 6 6 6 6 7 1 2 2 2 2 2 1 7 1 1 . . .

Notasi 1.2 Lagu Bunda

Silakan berlatih dan isilah lembar kerja berikut dengan memberi centang pada kolom yang tersedia sesuai kemampuan Ananda.

#### Lembar Kerja 1.5

<b>Indikator</b>	<b>Baik</b>	<b>Cukup</b>	<b>Kurang</b>
Penguasaan tempo lagu			
Penguasaan akor lagu			
Penguasaan ekspresi lagu			

#### Rubrik Penilaian

<b>Indikator</b>	<b>Baik</b>	<b>Cukup</b>	<b>Kurang</b>
Penguasaan tempo	Tempo dapat dimainkan dengan stabil sesuai irama lagu	Sebagian besar tempo dapat dimainkan dengan stabil sesuai irama lagu	Tempo belum dapat dimainkan dengan stabil sesuai irama lagu
Penguasaan akor lagu	Seluruh akor dapat dimainkan dengan baik	Sebagian besar akor dapat dimainkan dengan baik	Banyak akor yang belum dapat dimainkan dengan baik
Penguasaan Ekspresi Lagu	Lagu dapat dimainkan dengan ekspresif		Lagu belum dapat dimainkan dengan ekspresif



## F. Refleksi

Ananda nan hebat,

Usai pembelajaran ini, silahkan Ananda tuliskan refleksi pembelajarannya!

1. Tuliskanlah kesanmu pada pembelajaran 1!

.....  
.....  
.....  
.....

2. Bagaimana kemampuan Ananda dalam menyanyikan lagu pop?

.....  
.....  
.....  
.....

3. Bagaimana kemampuan Ananda dalam memainkan musik pop?

.....  
.....  
.....  
.....

4. Adakah kesulitan yang Ananda hadapi saat belajar? Jika ada, tuliskanlah!

.....  
.....  
.....  
.....

5. Tuliskanlah pengalaman bermakna yang diperoleh dari pembelajaran ini!

.....  
.....  
.....  
.....

6. Apa yang dapat Ananda syukuri setelah mengikuti pembelajaran 1?

.....  
.....  
.....  
.....

## Pembelajaran 2

### A. Tujuan Pembelajaran

Melalui kegiatan mengamati tayangan video/audio, refleksi pengalaman bernyanyi dan bermain musik, serta mengkaji informasi Ananda dapat menjelaskan konsep dan ciri-ciri musik populer dengan benar.

### B. Peran Guru dan Orang Tua

1. Guru mengajak orang tua untuk bekerja sama dalam mendukung anak belajar dari rumah.
2. Guru bertindak sebagai fasilitator yang membantu siswa bila mengalami kesulitan dalam mempelajari modul.
3. Orang tua diharapkan dapat melakukan beberapa hal berikut.
  - a. Mengingatkan anak untuk mempelajari modul.
  - b. Memotivasi anak untuk berlatih dan mengerjakan lembar kerja pada setiap aktivitas pembelajaran.
  - c. Mendorong anak untuk menyampaikan keluhan dan kesulitan anak dalam mempelajari modul kepada Guru.
  - d. Mengingatkan anak untuk mengumpulkan tugas-tugas sesuai dengan petunjuk yang diberikan oleh Guru.

### C. Aktivitas Pembelajaran

#### Aktivitas 1: Identifikasi ciri ciri musik populer

Halo, Ananda, Apa kabar? Semoga senantiasa sehat dan tetap bersemangat belajar dari rumah.

Kali ini, Ananda akan belajar tentang musik populer, yakni musik yang ada dan tak terelakkan dalam aktivitas keseharian kita (Storey, 2007). Musik ini ada di mall, kendaraan umum, rumah sakit, apotik, atau hadir melalui siaran radio, televisi, tayangan YouTube dan lain-lain. Musik yang digemari khalayak muda dan masyarakat ini banyak ragam dan variasinya. Hal ini terjadi karena adanya pengaruh perkembangan teknologi yang semakin pesat dan cepat. Informasi musik cepat menyebar melalui teknologi digital yang tersedia.

Tentunya Ananda pernah mendengar musik dan lagu-lagu populer bukan? Dalam kegiatan pembelajaran 1 Ananda juga telah belajar bernyanyi dan mengiringi beberapa lagu pop

(salah satu jenis lagu populer). Kali ini kita akan mempelajari ciri-ciri ragam musik populer. Siapkan gawai Ananda untuk aktivitas belajar berikut ini.



Gambar 2.1 GAC – Bahagia (Cantika, 2015)



Gambar 2.2 Tompi ft. Joey Alexander - Sedari (MostlyJazzJKT, 2016)

Coba Ananda amati dua gambar tersebut. Apa yang dapat Ananda ceritakan tentang dua gambar ini? Sepertinya di gambar 2.1 mereka sedang menari sambil bertepuk tangan, karena kedua tangan mereka menunjukkan gerakan tepuk tangan. Perhatikan pria yang di tengah, sepertinya ia sedang menyatakan sesuatu, mungkin bicara atau menyanyi. Pada gambar 2.2 ada yang menyanyi sambil memegang mik, ada yang bermain musik saxophone, keyboard, bass, dan ragam instrumen perkusi. Benarkah dugaan kita? Coba kita lihat apa yang sesungguhnya sedang mereka lakukan. Yuk kita amati dua video pada tautan berikut.

**Video 2.1 <https://www.youtube.com/watch?v=zDHOW9PdQYE>  
(Cantika, 2015)**

**Video 2.2 <https://www.youtube.com/watch?v=wD57NZ2osWUGAC>  
(MostlyJazzJKT, 2016)**

Ananda sudah pernah mempelajari bentuk penyajian musik ansambel maupun vokal. Apa yang bisa Ananda ceritakan tentang bentuk penyajian kedua video tersebut? Bagaimana keseimbangan antara suara vokal dan instrumen dalam video tersebut? Mana yang lebih dominan? Vokal atau instrumen? Ataukah seimbang antara penyajian vokal dan instrumen?

Hal apa yang paling terlihat berbeda dalam permainan musik di kedua video tersebut? Pengolahan vokal atau pengolahan musiknya? Variasi ritme atau melodinya? Atau banyak variasi ritmis maupun melodis? Tuliskanlah temuan Ananda dalam lembar kerja berikut.

### Lembar Kerja 2.1

Aspek pengamatan	Video 2.1	Video 2.2
Bentuk penyajian		
Keseimbangan suara vokal dan musik		
Perbedaan		

Ananda, penyajian musik yang telah Ananda cermati, merupakan contoh musik pop dan musik jazz. Sesungguhnya ada banyak ragam musik populer disamping musik pop dan jazz yang termasuk dalam kategori musik populer. Apa sajakah? Mari pelajari informasi berikut ini.

#### JENIS (GENRE ) MUSIK POPULER

Musik merupakan salah satu cabang seni yang telah menjadi bagian hidup masyarakat dan menjadi media dalam penyampaian ekspresi. Berbagai jenis musik banyak didengar orang. Musik dapat dikelompokkan dalam beberapa jenis sesuai dengan kemiripannya satu sama lain, berdasarkan kriteria tertentu seperti pengolahan unsur-unsur musik, gaya, konteks, tema, bahkan geografi musik tersebut.

Salah satu jenis musik yang saat ini sedang berkembang yaitu musik populer. Musik ini hadir seiring berkembangnya teknologi seperti munculnya gramophone, telephone, radio, televisi dan bahkan teknologi transportasi seperti kereta api dan pesawat terbang. Melalui teknologi ini musik dapat direkam dan disebarluaskan. Pada pertengahan abad 19 selain terjadi perkembangan teknologi, kesejahteraan dan kemampuan membeli masyarakat kelas bawah di Amerika dan Eropa juga meningkat. Musik akhirnya menjadi semacam barang yang diperjual belikan untuk memenuhi kebutuhan manusia akan hiburan (Arnold, 1983).

Semenjak itu berkembanglah ragam jenis musik yang dikategorikan sebagai musik populer. Musik populer memang sengaja ditulis dan dijual untuk banyak orang, agar dapat dinikmati dengan mudah. Oleh karena itu musik populer digemari oleh masyarakat di hampir seluruh belahan dunia, hingga saat ini.

Musik populer memiliki banyak jenis atau sering dikenal dengan *genre*. diantaranya adalah sebagai berikut.



### 1. Pop

Musik Pop yang banyak digemari dan diterima oleh masyarakat luas, awalnya berkembang sebagai musik masyarakat di perkotaan (urban). Tidak seperti kebanyakan musik rakyat, musik pop biasanya ditulis secara sengaja oleh seorang profesional kemudian dipopulerkan oleh penyanyi atau band tertentu. Musik ini awalnya dipopulerkan melalui rekaman piringan hitam dan siaran radio. Musik pop memiliki kemampuan untuk melakukan penyesuaian terhadap perubahan. Produsen musik pop sangat memperhatikan kecenderungan minat kolektif dari masyarakat, oleh karena itu musik pop mudah sekali mengalami perubahan karakter (Frith, 2012). Ragam musik pop berkembang seperti gaya musik Michael Jackson yang awalnya disebut sebagai disco, kemudian berubah menjadi *rhythm and blues* (Vincent, 2020). Di Indonesia kita juga dapat membedakan perubahan-perubahan itu misalnya musik pop yang dibawakan oleh Agnes Monica memiliki perbedaan karakter dengan musik pop yang dibawakan oleh Bunga Citra Lestari.

Instrumen paling sederhana yang biasa digunakan untuk memainkan musik pop antara lain gitar, drum, dan bass. Namun kini musik pop telah menggunakan ragam instrumen musik elektronik seperti piano elektronik, synthesizer, drum elektrik, dan bass elektrik, sehingga kini berkembang dengan istilah EDM (*electronic dance music*). Musik pop juga melakukan adaptasi dengan musik dari ragam budaya sehingga muncul salah satunya adalah K-Pop (*Korean pop music*). Di Indonesia juga muncul musik pop bernuansa daerah seperti pop Minang, pop Sunda, pop Jawa, pop Batak, dan lain-lain.

### 2. Jazz

Jazz merupakan musik kaum urban Amerika yang awalnya berkembang di New Orleans, awal abad 20. Dua tradisi musik rakyat Amerika keturunan Afrika (Afro American) yakni ragtime dan blues amat mempengaruhi karakteristik musik jazz. Para pemain jazz mengubah aksent kuat yang biasanya jatuh pada ketukan pertama menjadi aksent lemah. Mereka juga membuat hiasan pada melodi. Musik ini dimainkan di jalan, bar, dan gedung-gedung pertunjukan tari pada berbagai kota di selatan Amerika.

Seiring berjalannya waktu, musik Jazz juga dipengaruhi oleh beragam tradisi musik yang berkembang di Amerika, hingga muncul ragam jazz seperti dixieland, boogie woogie, Swing, bebop dan lain-lain. Namun yang menjadi elemen terpenting dari musik jazz adalah adanya sinkopasi irama, tanya jawab antar penyanyi dengan pemain musik, atau antar instrumen musik (*call and response*), *blue not*, dan improvisasi melodi. (Hoffer, 1981); (Kammien, 2017).

### 3. Dangdut

Dangdut merupakan salah satu jenis musik populer yang berasal dari Indonesia. Cikal bakal dangdut adalah musik Melayu yang telah berkembang sejak tahun

1940an. Kata dangdut berasal dari imitasi bunyi instrumen tabla yang berasal dari India. Dangdut merupakan musik yang diwarnai oleh unsur-unsur musik Melayu, India, dan Arab; serta mulai berkembang sejak tahun 1970an. Pengaruh itu antara lain tampak pada ornamen atau hiasan yang dibawakan oleh penyanyi dangdut. Awalnya instrumen yang sering digunakan dalam permainan musik dangdut adalah gitar, mandolin, bass, akordion, suling, tamborin, dan kendang dua sisi/tabla. Namun sejak hadirnya Rhoma Irama beserta grup Sonetanya, warna musik dangdut mulai berubah. Ada unsur musik rock yang masuk ke dalam musik dangdut ditandai dengan penggunaan gitar elektrik, bas elektrik, dan *keyboard* (Weintroub, 2010).

#### 4. Rock

Musik rock adalah jenis musik populer yang berkembang tahun 1950an di Amerika sebagai perkembangan dari musik blues yakni musik rakyat orang Amerika keturunan Afrika yang berkulit hitam (*black American*), dan musik country yang berasal dari musik rakyat kaum putih di Amerika. Musik ini dikenal sebagai musiknya anak muda yang protes terhadap kebijakan pemerintah Amerika. Musik rock menggunakan beat yang berasal dari salah satu ritme musik blues yang disebut boogie woogie, ditambah penekanan backbeat atau tekanan pada ketukan ke dua dan empat yang diisi pukulan snare drum. Sebagai musik protes karakter musik rock antara lain volume suaranya keras, dan terdapat manipulasi suara gitar elektrik untuk menghasilkan karakter melengking, dan wilayah nada yang luas. Musik ini biasanya menampilkan dua suara gitar elektrik sebagai melodi dan pengiring, synthesizer, bas elektrik dan drum. Pada akhir tahun 60-an dan awal 70-an, rock berkembang menjadi berbagai subgenre seperti soft rock, glam rock, heavy metal, hard rock, progressive rock, punk rock, dan lain-lain. (Kammien, 2017); (Hoffer, 1981).

Masih banyak jenis musik populer lainnya yang berkembang di dunia khususnya di Indonesia. Ananda dapat mencari data atau informasi lainnya di buku Seni Budaya, internet dan media lainnya. Carilah referensi sebanyak-banyaknya mengenai musik populer untuk memperluas pengetahuan Ananda.

#### D. Latihan

Melalui aktivitas pembelajaran 2 Ananda telah memperoleh pengetahuan tentang konsep dan ciri-ciri ragam musik populer. Lakukanlah beberapa latihan berikut untuk meningkatkan pengetahuan dan pemahaman Ananda tentang musik populer.

1. Nyanyikan lagu populer yang disenangi atau dikuasai, dan amatilah lagu yang dinyanyikan dengan teliti. Lalu ingat-ingat, apa judul lagunya, siapa yang mempopulerkan lagu tersebut, apa jenis musiknya, dan bagaimana penyajiannya? isilah tabel berikut.

No.	Judul lagu	Siapa yang mempopulerkan?	Jenis musik	Bentuk penyajian Musik		
				Solo vokal	Band	Group Vocal

- Jelaskan jenis dan ciri-ciri musik pada tautan video berikut ini.  
Video 2.3 <https://youtu.be/4nEvMkFx0oM> (MNCTV, 2020)
- Isilah tabel berikut sesuai pengetahuan Ananda.

No.	Jenis Musik	Tuliskan 3 Contoh Lagu dan Penyanyi yang mempopulerkannya
1.	Rock	a. Lagu: ..... Penyanyi : ..... b. Lagu: ..... Penyanyi : ..... c. Lagu: ..... Penyanyi : .....
2.	Dangdut	d. Lagu: ..... Penyanyi : ..... e. Lagu: ..... Penyanyi : ..... f. Lagu: ..... Penyanyi : .....
3.	Jazz	g. Lagu: ..... Penyanyi : ..... h. Lagu: ..... Penyanyi : ..... i. Lagu: ..... Penyanyi : .....
4.	Pop	j. Lagu: ..... Penyanyi : ..... k. Lagu: ..... Penyanyi : ..... l. Lagu: ..... Penyanyi : .....



## F. Refleksi

Ananda nan hebat,

Usai pembelajaran ini, silahkan Ananda tuliskan refleksi pembelajarannya!

1. Tuliskanlah kesanmu pada pembelajaran 2!

.....  
.....  
.....  
.....

2. Pengetahuan jenis dan ciri-ciri musik populer apa sajakah yang telah Ananda kuasai?

.....  
.....  
.....  
.....

3. Adakah kesulitan yang Ananda hadapi saat belajar? Jika ada, tuliskanlah!

.....  
.....  
.....  
.....

4. Tuliskanlah pengalaman bermakna yang diperoleh dari pembelajaran ini!

.....  
.....  
.....  
.....

5. Apa yang dapat Ananda syukuri setelah mengikuti pembelajaran 2?

.....  
.....  
.....  
.....



## Pembelajaran 3

### A. Tujuan Pembelajaran

Setelah mengamati video dan informasi, Ananda dapat menyanyikan/memainkan musik populer secara perorangan dengan baik dan benar

### B. Peran Guru dan Orang Tua

1. Guru mengajak orang tua untuk bekerja sama dalam mendukung anak belajar dari rumah.
2. Guru bertindak sebagai fasilitator yang membantu siswa bila mengalami kesulitan dalam mempelajari modul.
3. Orang tua diharapkan dapat melakukan beberapa hal berikut.
  - a. Mengingatkan anak untuk mempelajari modul.
  - b. Memotivasi anak untuk berlatih dan mengerjakan lembar kerja pada setiap aktivitas pembelajaran.
  - c. Mendorong anak untuk menyampaikan keluhan dan kesulitan anak dalam mempelajari modul kepada Guru.
  - d. Mengingatkan anak untuk mengumpulkan tugas-tugas sesuai dengan petunjuk yang diberikan oleh Guru.

### C. Aktivitas Pembelajaran

#### Aktivitas 1: Analisis bentuk musik populer

Ananda sekalian yang hebat, sekarang Ananda telah mendapatkan pengetahuan tentang konsep dan karakteristik ragam musik populer. Selain menjadi penikmat musik populer, Ananda juga boleh mencoba mengekspresikan diri dengan membuat musik populer. Namun tentu diperlukan ilmu untuk membuatnya. Pada kesempatan kali ini kita akan belajar sedikit ilmu tentang bentuk musik populer. Pengetahuan tentang bentuk musik populer ini dapat Ananda manfaatkan untuk membuat lagu populer.

Apa yang dimaksud dengan bentuk musik? Supaya mudah dipahami, coba bayangkan bentuk tubuh manusia. Kita dapat mengatakan terdiri dari tiga bagian. Bagian atas ada kepala, bagian tengah ada tubuh dan tangan, serta bagian bawah ada kaki. Nah musik pun demikian. Kalau kita dengarkan musik dari awal hingga akhir maka Ananda akan menemukan bagian-bagian lagu dengan ciri ada bunyi yang berbeda, ada bunyi yang sama diulangi, atau ada bunyi yang mirip. Mari kita temukan bagaimana bentuk lagu Bunda yang pernah Ananda pelajari pada pembelajaran 1.

Perhatikan empat baris melodi dan syair pada lagu Bunda berikut. Bandingkan karakteristik melodi pada setiap baris. Kapan ada melodi yang berbeda, mirip, atau sama?

Untuk menjawabnya Ananda juga boleh ingat-ingat bagaimana bagian lagu ini dinyanyikan.

## Bunda

*Potret  
Transcribed by Endi*

**♩=70**

Ku bu ka al bum bi ru pe nuh de bu dan u sang  
3 4 5 3 3 4 5 3 3 . . . 1 2 3 1 1 2 3 1 1 . . .

5 Ku pan dang se mua gam bar di ri ku Ke cil ber sih be lum ter no da  
7 7 7 3 3 7 7 2 2 1 7 1 1 . 1 1 1 3 3 1 1 3 3 2 2 2 .

9 Pi kir ku pun me la yang da hu lu pe nuh ka sih  
3 4 5 3 3 4 5 3 3 . . . 1 2 3 1 1 2 3 1 1 . . .

13 Te ri ngat se mua ce ri ta o rang ten tang ri wa yat ku  
7 7 7 3 3 7 7 2 2 1 7 1 1 . 1 1 1 1 1 7 7 1 1 . . .

Notasi 3.1. Bagian Pertama lagu Bunda

Sekarang gunakan kata kunci sama, mirip, dan berbeda untuk menjawab hasil pengamatan perbandingan melodi pada lagu Bunda berikut!

### Lembar Kerja 3.1

Frase melodi A	Frase Melodi B	Hasil pengamatan
Melodi pada syair “kubuka album biru, penuh debu dan using”	Melodi pada syair “kupandang semua gambar diriku, kecil bersih belum ternoda”	
Melodi pada syair “kupandang semua gambar diriku, kecil bersih belum ternoda”	Melodi pada syair “pikirkupun melayang, dahulu penuh kasih”	

Melodi pada syair “pikirkupun melayang, dahulu penuh kasih”	Melodi pada syair “Teringat semua cerita orang, tentang riwayatku”	
Melodi pada syair “kubuka album biru, penuh debu dan using”	Melodi pada syair “pikirkupun melayang, dahulu penuh kasih”	
Melodi pada syair “kubuka album biru, penuh debu dan using”	Melodi pada syair “Teringat semua cerita orang, tentang riwayatku”	
Melodi pada syair “kupandang semua gambar diriku, kecil bersih belum ternoda”	Melodi pada syair “Teringat semua cerita orang, tentang riwayatku”	

Sekarang kita beri penanda. Kalau hasil analisis Ananda menyatakan bahwa dua frase melodi sama maka kita beri penanda dengan huruf yang sama. Misalnya frase pertama dan frase kedua sama, maka dua frase tersebut kita beri penanda AA. Bila dua frase mirip maka diberi penanda AA', dan bila dua frase berbeda diberi penanda AB. Bagaimana hasil pengamatan Ananda/ Bagaimana bentuk lagunya? Mana yang tepat?

- a. A B A B
- b. A B B A
- c. A B A B'
- d. A A B B

Jawaban yang benar adalah A B A B'.

Mari kita lanjutkan pada bagian lagu selanjutnya.

Notasi 3.2 Bar 17 – 24 Lagu Bunda

Bagaimana dengan dua baris melodi ini? Kalau kita amati kedua baris melodi ini mirip bukan? Tapi memiliki karakter yang amat berbeda dengan bagian sebelumnya. Jadi kita bisa memberi penanda C C'.



Bagian akhir lagu memiliki bentuk seperti notasi berikut.

Notasi 3.4 Bar 25 – 29 Lagu Bunda

Coba amati melodi saat syair “ooh bunda ada dan”. Apakah Ananda pernah mendengar alunan melodi ini pada bagian sebelumnya? Potongan melodi ini sudah ada pada awal lagu bukan?

Notasi 3.5 Perbandingan Potongan Melodi

Pada Notasi 3.5 Walaupun syairnya berbeda, Ananda bisa melihat persamaan nada-nada dan irama bukan? Kita bisa menyatakan bahwa terdapat kesamaan motif pada bar 25 dengan bar pertama. Oleh karena itu frase melodi pada syair “Ooh bunda ada dan tiada dirimu” bisa diberi penanda A”. Kelanjutan melodi penutup dengan syair “kan selalu ada di dalam hatiku” memiliki kekhasan tersendiri, yang berbeda dari frase-frase sebelumnya, sehingga bagian ini bisa diberi penanda D.

Bila kita satukan semua maka bentuk lagu Bunda adalah A B A B' C C' A' D. Kita boleh sederhanakan penandanya menjadi A A' B A”

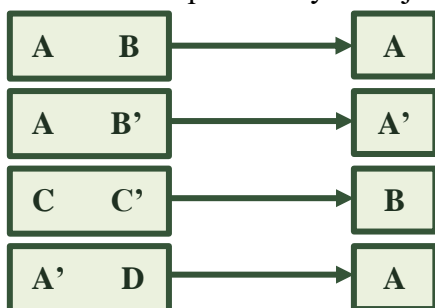

#### D. Latihan

Amatilah lagu Bahagia pada tautan berikut.

Video 3.1 <https://www.youtube.com/watch?v=zDHOW9PdQYE> (Cantika, 2015).

Simaklah dengan cermat bagaimana bentuk lagunya? Beri penanda huruf yang sama bila melodinya memiliki bunyi yang sama, beri penanda huruf berbeda bila melodi terdengar berbeda dan tambahkan penanda (‘) dibelakang huruf tertentu untuk melodi yang mirip, seperti pada aktivitas pembelajaran sebelumnya!

Lembar kerja 3.2

B A H A G I A	
Hei hei, apa kabar kawan Siapkah kau untuk melangkahi Masalahmu Hadapi esok pagi	Bila bagian ini diberi penanda A
Hei hei, apa kabar kawan Siapkah kau untuk melangkah Ke masa depan Menantikan pelangi	.....
Percayalah kawan Esok 'kan berbeda Pasti 'kan engkau mencoba Buat mimpimu jadi nyata oh nyata	.....
Kita semua pasti bisa Asalkan kita melangkah Sambut hari yang indah Yee-ee	.....
Marilah kita mensyukuri Semua berkat dalam hidup ini Kita bahagia, Kita bahagia	.....
Bersama hangatnya mentari Nikmati dan lukiskan memori Kita bahagia, Kita bahagia	.....
Ba-ha-gia-ia Ba-ha-gia-iaia Ba-ha-gia Hoo wee Hei	Pengembangan Improvisasi

Setelah Ananda menganalisisnya, mari kita simpulkan bentuk lagu Bahagia melalui lembar kerja 3.3. berikut.

Lembar kerja 3.3

<b>BAHAGIA</b>				
Hei hei, apa kabar kawan Siapkah kau untuk melangkah Masalahmu Hadapi esok pagi	}	Bait 1 (perhatikan Melodinya!)	}	
Hei hei, apa kabar kawan Siapkah kau untuk melangkah Ke masa depan Menantikan pelangi	}	Bait 2 (perhatikan melodinya apakah sama dengan melodi pada bait 1?		
Percayalah kawan Esok 'kan berbeda Pasti 'kan engkau mencoba Buat mimpimu jadi nyata oh nyata	}	Bait 3 (perhatikan melodinya apakah sama dengan melodi pada bait 1 dan 2 atau terjadi perubahan melodi?	}	
Kita semua pasti bisa Asalkan kita melangkah Sambut hari yang indah Yee-eyy	}	Bagaimana dengan Bait 4? Melodi= Bait .....		
Marilah kita mensyukuri Semua berkat dalam hidup ini Kita bahagia, Kita bahagia	}	Bagaimana dengan Bait 5?	}	
Bersama hangatnya mentari Nikmati dan lukiskan memori Kita bahagia, Kita bahagia	}	Bagaimana dengan Bait 6?		
Ba-ha-gia-ia Ba-ha-gia-iaia Ba-ha-gia Hoo wee Hei	}	Pengembangan Improvisasi		



## F. Refleksi

Ananda nan hebat,

Usai pembelajaran ini, silahkan Ananda tuliskan refleksi pembelajarannya!

1. Tuliskanlah kesanmu pada pembelajaran 3!

.....  
.....  
.....  
.....

2. Pengetahuan apa sajakah yang telah Ananda dapatkan?

.....  
.....  
.....  
.....

3. Adakah kesulitan yang Ananda hadapi saat belajar? Jika ada, tuliskanlah!

.....  
.....  
.....  
.....

4. Tuliskanlah pengalaman bermakna yang diperoleh dari pembelajaran ini!

.....  
.....  
.....  
.....

5. Apa yang dapat Ananda syukuri setelah mengikuti pembelajaran 3?

.....  
.....  
.....  
.....



## A. Pilihan Ganda

1. Perhatikan pernyataan berikut!

- 1) Musik ini memiliki ciri pembawaan vokal dengan ritme yang bebas, diiringi alat musik gitar, banjo, serta harmonica; dan tema lagunya berkisar tentang kehidupan sehari-hari
- 2) Musik protes yang digemari anak muda ini didominasi oleh alat musik elektronik seperti gitar, sythisizer, *keyboard*, dan bas elektrik dengan amplifier untuk menghasilkan suara yang variatif dan keras.
- 3) Musik ini kental dengan improvisasi, terdapat permainan tanya jawab antar instrumen, atau instrumen dengan penyanyi dan terdapat sinkopasi.
- 4) penggunaan alat musik seperti kendang dan suling ditambah dengan gaya vokal yang penuh hiasan, dan irama yang mendorong orang untuk berjoged, membuat musik ini mampu mengundang banyak penggemar.

Pernyataan yang tepat untuk ciri musik dangdut ditunjukkan pada no...

- A. (1)
  - B. (2)
  - C. (3)
  - D. (4)
2. Menggunakan alat musik elektronik yang dominan seperti gitar elektrik, bass elektrik, dan amplifier untuk menghasilkan suara yang variatif dan keras, merupakan ciri dari musik ...
- A. Pop
  - B. Rock
  - C. Raggae
  - D. Dangdut

3. Bentuk penyajian vokal populer pada gambar berikut disebut ...

- A. Solo
- B. Duet
- C. Trio
- D. Kwartet



(Entertainment, 2016)

4. Bentuk penyajian vokal populer pada gambar berikut disebut ...

- A. Solo
- B. Duet
- C. Trio
- D. Kwartet



(Merdeka.com, 2012)

5. Perhatikan tabel berikut!

No.	Genre Musik	Artis/Grup Band Dalam Negeri	Artis/Grup Band Luar Negeri
1.	Pop	Agnes Monika	Bob Marley
2.	Jazz	Indra Lesmana	Jasson Miraz
3.	Rock	Slank	Queen
4.	Dangdut	Ike Nurjanah	Rhoma Irama
5.	Rap	Say Kozzi	BB King

Pernyataan yang tepat pada tabel di atas terletak pada baris .....

- A. 1, 2 dan 3
  - B. 2, 3 dan 4
  - C. 3, 4 dan 5
  - D. 4, 5 dan 1
6. Lagu ini diambil dari novel karya Andrea Hirata dan dijadikan sebuah film. Lagu yang mampu memotivasi putra Indonesia untuk meraih sebuah mimpi. Judul lagu dan artis yang mempopulerkan lagu tersebut adalah...
- A. Indonesia Jaya dipopulerkan Once
  - B. Laskar Pelangi dipopulerkan Giring Nidji
  - C. Aku Pasti Bisa dipopulerkan Citra scolatika
  - D. Bendera dipopulerkan Coklat
7. Perhatikan pernyataan ciri-ciri musik berikut!
- 1) Menggunakan ritme yang bebas yang didukung oleh alat-alat musik yang sederhana..
  - 2) Tempo cenderung cepat dan volume suara keras.
  - 3) Sifatnya khas, tidak mudah dipadukan dengan jenis musik lainnya.
  - 4) Cenderung mudah dinyanyikan, mudah diingat, dengan harmoni yang tidak rumit dan tempo yang bervariasi.
  - 5) Syairnya menggunakan bahasa yang mudah dipahami
  - 6) Disenangi dalam kurun waktu tertentu saja
  - 7) Bentuk lagunya bebas, melodi gampang diterapkan dengan beragam karakter lirik

Dari pernyataan tersebut, tentukan pernyataan ciri-ciri musik pop dengan tepat!

- A. 1-2-3-4
- B. 2-3-4-5
- C. 3-4-5-6
- D. 4-5-6-7

8. Perhatikan potongan lagu berikut!

**Kepompong**

Sindentosca  
transcribed by Endi

$\text{♩} = 100$

C F Dm G

3 2 3 2 3 2 3 3 3 2 3 2 3 2 1 1 3 2 3 2 3 3 2 1 2 7 . . 0

Du lu ki ta sa ha bat\_ te man he gi tu ha ngat\_ me nga lah kan si\_ nar men ta ri  
se mu a yang ber la lu\_ bi ar kan lah ber la lu\_ se per ti ha ngat\_ nya men ta ri

5 C F Dm G

3 2 3 2 3 5 3 3 3 2 3 2 3 2 1 1 3 2 3 2 3 3 2 1 2 7 . . 0

Du lu ki ta sa ha bat\_ ber te man ba gai u lat\_ ber ha rap ja di\_ ku pu ku pu  
si ang ber gan ti ma lam\_ sem bu nyi kan si nar nya\_ hing ga di a ber\_ si nar la gi

9 Dm C Dm C

3 2 3 2 3 3 2 1 1 6 6 1 2 3 3 0 3 2 3 2 3 3 2 1 1 6 6 5 5 3 3 0

Ki ni ki ta ber\_ ja lan ber ja uh ja uh an\_ kau ja uh i di\_ ri ku kar na se su a tu\_  
Du lu ki ta me\_ lang kah ber ja uh ja uh an\_ kau ja uh i di\_ ri ku kar na se su a tu\_

13 Dm C Dm G

3 2 3 2 3 3 2 1 1 6 6 1 2 3 3 0 4 3 2 1 4 4 3 2 1 5 . . 0

Mung kin ku ter la\_ lu ber tin dak ke ja uh an\_ na mun i tu kar\_ na ku sa yang  
mung kin ku te la\_ lu ber tin dak ke ja uh an\_ na mun i tu kar\_ na ku sa yang

Bentuk lagu dari potongan lagu tersebut adalah ...

- A. A A B B'
- B. A B A B
- C. A A A' A''
- D. A A B A'



9. Perhatikan akor pada potongan lagu Bunda berikut !

## Bunda

*Potret  
Transcribed by Endi*

C G Am G F C Dm G

Ku bu ka al bum bi ru pe nuh de bu dan u sang

3 4 5 3 3 4 5 3 3 . . . 1 2 3 1 1 2 3 1 1 . . .

Tingkatan akor yang tepat untuk menunjukkan susunan simbol akor pada bagian awal lagu Bunda adalah ...

- A. I IV V I II IV V I
- B. I V VI V IV I II V
- C. I II V I II V III V
- D. I IV V VI IV I II VII

10. Melodi akhir lagu Bunda berikut memiliki pengulangan motif pada syair .....

25 C G Am G

O oh bun da a da dan tia da di ri mu kan

3 4 5 3 3 4 5 3 3 4 5 3 3 4 5 6

27 F G C

se la lu a da di da lam ha ti ku

6 6 6 6 6 7 1 2 2 2 2 2 1 7 1 . . .

- A. Kan selalu ada di dalam hatiku
- B. Ada dan tiada dirimu kan selalu
- C. Ooh bunda ada dan tiada dirimu
- D. Ada di dalam hatiku

## B. Soal Keterampilan (Uji Petik kerja/ Praktik)

1. Nyanyikan lagu Kepompong atau lagu Bunda dengan diiringi musik (karaoke), rekam dalam bentuk video dan nilai kemampuan Ananda dalam menyanyikan lagu tersebut, menggunakan lembar penilaian berikut.

Indikator	Baik	Cukup	Kurang
	Skor 10	Skor 8	Skor 6
Penguasaan syair lagu			
Penguasaan melodi lagu			
Ekspresi/ pembawaan lagu			
Total skor			

### Rubrik Penilaian

Indikator	Baik	Cukup	Kurang
Penguasaan syair Lagu	Seluruh syair lagu dapat dinyanyikan dengan baik.	Sebagian besar syair lagu sudah hafal, namun ada sedikit yang belum hafal.	Masih banyak syair lagu yang lupa.
Penguasaan melodi	Seluruh melodi dinyanyikan dengan tepat.	Sebagian besar melodi dapat dinyanyikan dengan tepat.	Masih banyak nada dan irama yang kurang tepat.
Ekspresi Lagu	Penyajian lagu disertai pengolahan dinamika, artikulasi dan penghayatan sesuai makna lagu.	Penyajian lagu sudah menggunakan pengolahan dinamika dan artikulasi, namun belum tampak penghayatan lagu.	Penyajian lagu belum disertai dengan penghayatan dan pengolahan dinamika maupun artikulasi.

2. Mainkanlah akor-akor pada lagu Kepompong atau Bunda, kemudian mintalah tolong anggota keluarga untuk merekamnya. Gunakan lembar penilaian dan rubrik berikut untuk menilai hasil belajar Anda.

Indikator	Baik	Cukup	Kurang
	Skor 10	Skor 8	Skor 6
Penguasaan tempo lagu			
Penguasaan akor lagu			
Penguasaan ekspresi lagu			

#### Rubrik Penilaian

Indikator	Baik	Cukup	Kurang
Penguasaan tempo	Tempo dapat dimainkan dengan stabil sesuai irama lagu.	Sebagian besar tempo dapat dimainkan dengan stabil sesuai irama lagu.	Tempo belum dapat dimainkan dengan stabil sesuai irama lagu.
Penguasaan akor lagu	Seluruh akor dapat dimainkan dengan baik.	Sebagian besar akor dapat dimainkan dengan baik.	Banyak akor yang belum dapat dimainkan dengan baik.
Penguasaan Ekspresi Lagu	Lagu dapat dimainkan dengan ekspresif.		Lagu belum dapat dimainkan dengan ekspresif.

## Kunci Jawaban dan Pembahasan

### A. Soal pilihan ganda

1. D
2. B
3. B
4. C
5. B
6. B
7. D
8. C
9. B
10. C

### B. Soal Keterampilan (Uji Petik kerja/ Praktik)

1. Skor ketuntasan minimum untuk kemampuan bernyanyi 26.
2. Skor ketuntasan minimum untuk kemampuan mengiring 26.

Ananda sudah memiliki ketuntasan belajar bila skor keseluruhan hasil evaluasi mencapai  $8 + 26 + 26 = 30$ .

Bila belum mencapai skor tersebut, perhatikan bagian mana yang masih belum tepat atau dikuasai? Pelajari kembali atau konsultasikan dengan guru.



## GLOSARIUM

<b>Blue not</b>	Nada kelima yang diturunkan setengah dalam tonalitas minor atau nada ketiga yang diturunkan setengah dalam tonalitas mayor
<b>Improvisasi</b>	Mengembangkan musik dengan variasi nada dan irama secara spontan
<b>Motif</b>	Ide musik yang pendek berupa unit melodi atau irama yang sering diulangi dalam karya musik
<b>Ornamentasi</b>	Hiasan yang ditambahkan pada musik yang sudah ada
<b>Sinkopasi</b>	Pengalihan aksen atau tekanan pada permainan musik



## DAFTAR PUSTAKA



- Arnold, D. E. 1983. *The New Oxford Companion to Music*. New York: Oxford University Press.
- Keyboard, B.P. 2017. *7 Chord for Chord C | Beginner | Belajar Piano Keyboard*. Retrieved from YouTube: [https://youtu.be/6i\\_inu9d0vc](https://youtu.be/6i_inu9d0vc). Diakses 15 Desember 2020.
- Cantika, G. -G. 2015. *GAC (Gamaliél Audrey Cantika) - Bahagia (Official Music Video)*. <https://youtu.be/zDHOW9PdQYE>. Diakses 15 Desember 2020.
- Entertainment, RCTI. 2016. *Wow Banget Duet Afgan & Raisa 'Lucky' [Motd] [17 Jan 2016]*. <https://youtu.be/TU4P6DLCuW8>. Diakses 17 Desember 2020.
- Gidion, T. 2017. *Sindentosca - Kepompong KARAOKE HD*. Retrieved from Youtube: <https://youtu.be/TmZeJ5UTdPs>. Diakses 15 Desember 2020.
- Hoffer, C. 1981. *The Understanding of Music*. Belmont: Wadsworth Company.
- Irawan, D. 2008. *Kepompong - Sind3ntosca (music video)*. <https://youtu.be/cFdZVi2m27Q>. Diakses 15 Desember 2020.
- Kammien, R. 2017. *Music : An Appreciation*. New York: Mc.Graw Hill Education.
- Merdeka.com. 2012. <https://www.merdeka.com/artis/trio-lestari-jadwal-ulang-konser-di-bandung.html>. Diakses 17 Desember 2020.
- MNCTV, K. 2020. *DUET MAUT !!! Bang Haji Rhoma Irama dan Gita KDI [SUARA GENDANG] - Konser Kemenangan KDI 2020*. <https://youtu.be/4nEvMkFx0oM>. Diakses 15 Desember 2020.
- MostlyJazzJKT. 2016. *Tompi ft. Joey Alexander - Sedari Dulu @ Mostly Jazz 26/10/12 [HD]*. <https://youtu.be/wD57NZ2osWU>. Diakses 15 Desember 2020.
- Project, M. 2017. *BUNDA - Melly Goeslaw Karaoke versi orchestra*. <https://youtu.be/vOJE3-7HqrE>. Diakses 15 Desember 2020.
- Storey, J. 2007. *Cultural Studies dan Kajian Budaya Pop*. Yogyakarta: Jalasutra.
- Weintroub, A. 2010. *Dangdut Stories: A Social and Musical History of Indonesia's Most Popular Music*. New York: Oxford University Press.



## MODUL 2

### PEMENTASAN ANSAMBEL MUSIK POPULER

#### PEMETAAN KOMPETENSI

KOMPETENSI DASAR	INDIKATOR PENCAPAIAN KOMPETENSI
3.4 Memahami pertunjukan musik populer	3.4.1 Menjelaskan perencanaan pementasan musik 3.4.2 Menjelaskan pelaksanaan pementasan musik populer dalam bentuk ansambel
4.4 Menampilkan hasil pengembangan ornamentasi ritmis maupun melodis musik populer dalam bentuk ansambel	4.4.1 Membuat perencanaan pementasan musik 4.4.2 Memainkan lagu populer dalam bentuk ansambel

#### PETA KOMPETENSI

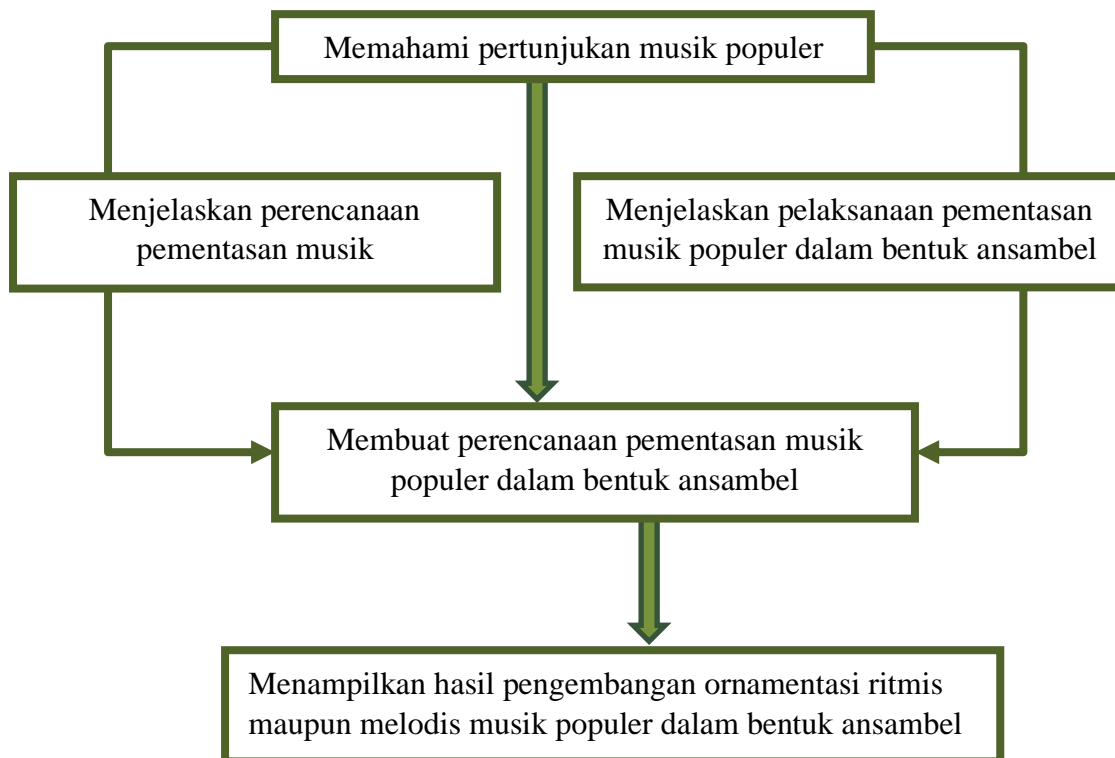



## Pembelajaran 1

### A. Tujuan Pembelajaran

Melalui kegiatan mengamati video penyajian musik/ gambar dan membaca informasi, Ananda dapat menjelaskan perencanaan pementasan musik populer dengan benar.

### B. Peran Guru dan Orang Tua

1. Guru mengajak orang tua untuk bekerja sama dalam mendukung anak belajar dari rumah.
2. Guru bertindak sebagai fasilitator yang membantu siswa bila mengalami kesulitan dalam mempelajari modul.
3. Orang tua diharapkan dapat melakukan beberapa hal berikut.
  - e. Mengingatkan anak untuk mempelajari modul.
  - f. Memotivasi anak untuk berlatih dan mengerjakan lembar kerja pada setiap aktivitas pembelajaran.
  - g. Mendorong anak untuk menyampaikan keluhan dan kesulitan anak dalam mempelajari modul kepada Guru.
  - h. Mengingatkan anak untuk mengumpulkan tugas-tugas sesuai dengan petunjuk yang diberikan oleh Guru.

### C. Aktivitas Pembelajaran

#### **Aktivitas 1: Mengamati video/gambar penyajian musik populer dan mencari informasi tentang pementasan musik populer.**

Halo, Ananda,

Apa kabar? Semoga senantiasa sehat dan tetap bersemangat belajar dari rumah.

Kali ini, Ananda akan belajar tentang pementasan ansambel musik populer yang sebagian besar sudah disampaikan pada modul di kelas 7 salah satunya adalah penyajian bentuk ansambel musik.

Di kelas 9 ini, Ananda akan diberikan pengalaman bagaimana membuat perencanaan pementasan musik, dimana kegiatan ini merupakan rangkaian dari kegiatan praktik keterampilan mulai dari kelas 7, 8 dan 9. Salah satu kegiatan untuk mengekspresikan hasil berlatih dari permainan musik tersebut adalah dengan melaksanakan pementasan atau penyajian musik baik perorangan atau kelompok dalam bentuk vokal maupun instrumental. Pementasan selain dapat digunakan sebagai ajang ekspresi, juga dapat



digunakan sebagai latihan pembentukan karakter diantaranya tanggung jawab, disiplin, toleransi dan kerjasama dengan orang lain.

Untuk dapat melakukan pementasan dengan baik diperlukan kerjasama antar pemain maupun panitia yang terlibat. Pernahkan Ananda terlibat dalam kegiatan pementasan musik? Penyajian jenis musik apa yang dipentaskan dan bagaimana mempersiapkannya? Apakah kerjasama diantara anggota sangat diperlukan?

Agar ananda memahami pementasan musik populer, marilah kita simak tayangan video 1.1 dan video 1.2 berikut.

Video 1.1 <https://youtu.be/vsRTorRsD4I> (RI, 2018)

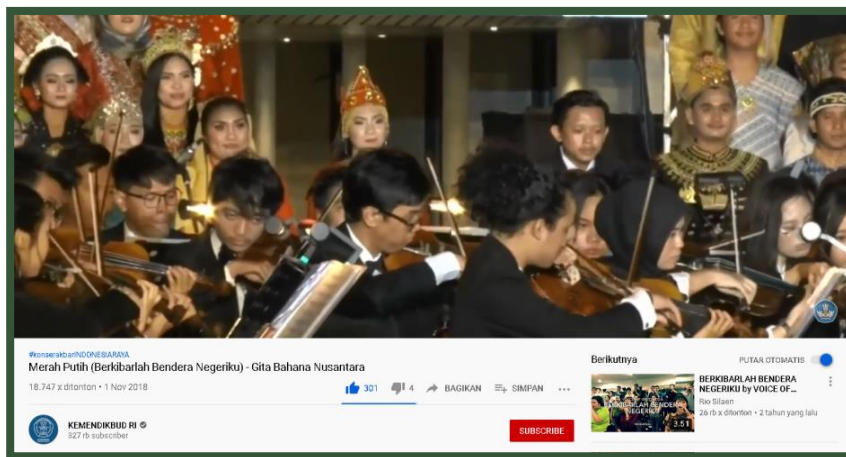

Gambar 1.1 Merah Putih-Gita Bahana Nusantara (RI, 2018)

Video 1.2 <https://youtu.be/cqNFSwGV1Lg> (Putra, 2020)



Gambar 1.2 Lagu Berkibarah Bendera Negeriku-Lyodra & Gita Bahana Nusantara (Putra, 2020)

Setelah mengamati video tersebut, coba Ananda kerjakan lembar kerja 1 berikut.

**Lembar Kerja 1.**

No.	Pertanyaan	Jawaban
1	Jelaskan ciri-ciri sajian musik yang dapat Ananda temukan pada video 1.1!	
2.	Jelaskan ciri-ciri sajian musik yang dapat Ananda temukan pada video 1.2!	
3	Jelaskan peralatan apa saja yang perlu dipersiapkan untuk pertunjukan musik seperti pada video 1.1!	
4.	Jelaskan peralatan apa saja yang perlu dipersiapkan untuk pertunjukan musik seperti pada video 1.2!	
5.	Kedua sajian musik ini melibatkan orang banyak. Apa saja yang harus dilakukan oleh pelatih/koordinator pertunjukan?	
6.	Kegiatan apa saja yang perlu dilakukan pemain musik/penyanyi agar bisa menampilkan pertunjukan musik yang baik?	
7	Jelaskan persamaan dan perbedaan penyajian musik pada video1 dan video 2!	

## PEMENTASAN MUSIK DI SEKOLAH

Pementasan musik merupakan wadah untuk mengekspresikan hasil pembelajaran bermain alat musik baik perorangan maupun bermain bersama (ansambel). Pementasan dapat dijadikan ajang belajar bekerjasama untuk mewujudkan pertunjukan yang baik.

Pengelolaan pementasan membutuhkan langkah-langkah kerja yakni perencanaan, pengorganisasian, pelaksanaan, dan evaluasi. Dalam hal perencanaan, siswa yang terlibat dapat berdiskusi untuk mengembangkan ide, mempertimbangkan ketersediaan sumber daya manusia, maupun sumber daya material lainnya untuk menyusun program pementasan. Pengorganisasian adalah langkah mengatur sumber daya yang ada pada gugus tugas tertentu, dengan deskripsi kerja yang jelas, sesuai target kerja yang telah ditentukan dalam perencanaan. Melalui pengorganisasian, siswa dapat melakukan kerja nyata menangani sebuah pertunjukan musik. Siswa akan berlatih bertanggungjawab melakukan pekerjaan sesuai jabatannya. Hal ini akan sangat berguna bagi pengembangan keterampilan hidup melalui pengalaman yang nyata, sebagai bekal hidup di kemudian hari.

Dalam hal pelaksanaan pementasan, diperlukan persiapan menjelang pertunjukan, pengendalian saat pelaksanaan dan setelah pertunjukan. Kekompakan, kejujuran, tanggungjawab, kemandirian dan integritas perlu dimiliki oleh setiap pihak yang terlibat dalam pementasan. Siswa yang tampil bermain musik akan memiliki pengalaman yang sangat berharga, karena berlatih tampil dan berkomunikasi estetik dihadapan banyak orang. Siswa yang ada di balik panggung/tampilan pertunjukan bekerja keras agar pertunjukan dapat berjalan sesuai rencana, tertib, aman, dan bermakna. Semua pihak akan belajar saling menghargai satu sama lain.

Langkah terakhir adalah evaluasi, yakni kegiatan meninjau kembali hal-hal yang telah terjadi, apakah sudah bisa berjalan sesuai yang direncanakan, apa kelebihan, dan kelemahan program yang telah dibuat. Apa kelebihan dan kelemahan kinerja tim. Hal-hal apa yang perlu direkomendasikan untuk kegiatan pementasan yang akan datang dan hal-hal apa yang perlu ditindaklanjuti sebagai perbaikan.

## D. Latihan

### Latihan 1

Perhatikan tabel di bawah ini. Aktivitas manakah yang cocok dengan tahap perencanaan, pengorganisasian, pelaksanaan, dan evaluasi? Ananda boleh mencari sumber informasi dari buku teks, internet, maupun sumber lainnya

No	Aktivitas	Perencanaan	Pengorganisasian	Pelaksanaan	Evaluasi
1	Membentuk tim kepanitiaan				
2	Menentukan tema pertunjukan				
3	Menyeleksi pemain				
4.	Membuat deskripsi tugas panitia				
5	Membuat daftar hadir untuk rapat dan latihan				
6.	Mengevaluasi kehadiran pemain dan jadwal kerja panitia				
7	Memilih materi pertunjukan				
8	Menyewa tempat pertunjukan				
9	Mengevaluasi dana yang sudah terkumpul				
10	Menyewa <i>sound system</i>				
11	Memesan konsumsi				

No	Aktivitas	Perencanaan	Pengorganisasian	Pelaksanaan	Evaluasi
12	Mendokumentasikan pertunjukan				
13	Membuat jadwal latihan				
14	Melaksanakan latihan kelompok				
15	Melaksanakan latihan individu				
16	Menyewa kostum pertunjukan				
17	Membagi tugas tim pengumpul dana				
18	Membagi tugas tim perlengkapan				

### Latihan 2

Carilah 4 contoh bentuk penyajian musik populer yang disajikan secara:

- a. langsung dalam ruangan;
- b. langsung di luar ruangan;
- c. tidak langsung melalui rekaman video; dan
- d. langsung melalui daring.

Jelaskan ciri-cirinya pada lembar kerja berikut.

### Lembar Kerja Siswa

No.	Video/ Gambar	Ciri-ciri Pertunjukan
1.		
2.		
3.		
4.		

## E. Rangkuman

Coba tuliskan kembali penjelasan perencanaan pementasan musik populer yang telah Ananda pelajari pada pembelajaran 1!

---

---

---

---

---

---

---

---

---

---

---

## F. Refleksi

Ananda nan hebat,

Usai pembelajaran ini, silahkan Ananda tuliskan refleksi pembelajarannya!

1. Tuliskanlah kesanmu pada pembelajaran 1!

.....  
.....  
.....  
.....

2. Pengetahuan apa saja yang telah Ananda kuasai?

.....  
.....  
.....  
.....

3. Adakah kesulitan yang Ananda hadapi saat belajar? Jika ada, tuliskanlah!

.....  
.....  
.....  
.....

4. Tuliskanlah pengalaman bermakna yang diperoleh dari pembelajaran ini!

.....  
.....  
.....  
.....

5. Apa yang dapat Ananda syukuri setelah mengikuti pembelajaran 1?

.....  
.....  
.....  
.....

## Pembelajaran 2

### A. Tujuan Pembelajaran

Setelah mengkaji contoh pelaksanaan pementasan musik populer, Ananda dapat membuat perencanaan pementasan musik populer dalam bentuk ansambel.

### B. Peran Guru dan Orang Tua

1. Guru mengajak orang tua untuk bekerja sama dalam mendukung anak belajar dari rumah.
2. Guru bertindak sebagai fasilitator yang membantu siswa bila mengalami kesulitan dalam mempelajari modul.
3. Orang tua diharapkan dapat melakukan beberapa hal berikut.
  - a. Mengingatkan anak untuk mempelajari modul.
  - b. Memotivasi anak untuk berlatih dan mengerjakan lembar kerja pada setiap aktivitas pembelajaran.
  - c. Mendorong anak untuk menyampaikan keluhan dan kesulitan anak dalam mempelajari modul kepada Guru.
  - d. Mengingatkan anak untuk mengumpulkan tugas-tugas sesuai dengan petunjuk yang diberikan oleh Guru.

### C. Aktivitas Pembelajaran

#### **Aktivitas 1: Berdiskusi dalam kelompok/ anggota keluarga untuk membuat perencanaan pementasan musik populer**

Ananda sekalian yang hebat, sekarang Ananda telah mendapatkan pengetahuan tentang perencanaan dan pelaksanaan pementasan musik populer. Selanjutnya silahkan berdiskusi dengan teman kelompok atau anggota keluarga untuk membuat perencanaan dan pelaksanaan pementasan musik populer dan bagaimana mempersiapkan pementasan musik yang akan dimainkannya.

Pementasan musik sederhana apapun hendaknya dilakukan pengelolaan (manajemen) meskipun tingkatnya juga sederhana. Perlunya manajemen ini karena menyangkut dan melibatkan banyak orang yang bekerja bersama-sama untuk suatu tujuan tertentu. Idealnya minimal dilakukan tahapan perencanaan, pengorganisasian, pelaksanaan, dan evaluasi (Rahmanto, 2016).

Pada kondisi Pembelajaran Jarak Jauh yang sedang dialami saat ini, progres apa yang akan direncanakan dan bagaimana proses pelaksanaannya. Diskusikanlah dengan bapak/ibu guru untuk membuat perencanaan persiapan pementasan, salah satunya adalah untuk mempersiapkan proses kegiatan akhir pementasan dalam ujian praktik atau pentas seni sekolah.



## Lembar Kerja Siswa

1. Membuat/ menyusun kepanitiaan pelaksana pementasan musik secara tatap muka atau daring.

No.	Nama	Jabatan	Uraian Tugas	Keterangan
1.		Ketua		
2.		Sekretaris		
3.		Bendahara		
4.		Seksi acara		
5.		Seksi publikasi		
6.		Seksi dokumentasi		
7.		Seksi IT		
8.		dst.		

2. Menentukan materi kegiatan pementasan Ansambel musik populer  
Tuliskanlah materi musik yang akan dipertunjukkan dalam pementasan pada kolom berikut ini !

No.	Judul Lagu	Karya/ Ciptaan	Arranger	Bentuk penyajian

Materi pementasan yang dimaksud adalah materi yang berkaitan dengan Kompetensi Dasar yang menekankan pada pementasan musik di kelas atau lingkungan sekolah, baik berbentuk vokal, gabungan antara vokal dan instrumen, maupun bentuk ansambel hasil dari pengalaman belajar sebelumnya. Keberhasilan dari pementasan musik tersebut sangat berkaitan dengan disiplin dan kerja keras kelompok dalam mempersiapkan materi untuk dilatih secara rutin sesuai jadwal/ progress yang telah ditentukan (Balitbang, 2018).

3. Membuat jadwal kegiatan pementasan

Jadwal kegiatan pementasan perlu dipersiapkan secara teknis dari mulai persiapan, banyaknya waktu yang digunakan untuk proses latihan sampai gladi bersih sehingga secara teknis materi pementasan telah dikuasai.

Buatlah jadwal/ *time line* progress ketercapaian kegiatan dengan mengisi format berikut! (*jadwal kegiatan dapat disesuaikan*)

No	Jenis kegiatan	Januari		Februari				Maret			Keterangan
		3	4	1	2	3	4	1	2	3	
1	Pembentukan panitia										
2	Pembuatan proposal										
3	Rapat persiapan										
4	Pembuatan karya										
5	Latihan										
6	Gladi bersih										
7	Pementasan										
8	Evaluasi										

### D. Latihan

Buatlah contoh rencana pementasan musik yang akan diselenggarakan oleh kelasmu dalam rangka persiapan Pentas Seni di lingkungan sekolah baik secara daring maupun tatap muka dengan mengisi tabel berikut.

No	Tahapan kegiatan	Kegiatan	Waktu/ Minggu					
			1	2	3	4	5	6
I	Perencanaan	1. .... 2. .... 3. .... dst.						
II	Pengorganisasian	1. .... 2. .... 3. .... dst.						
III	Pelaksanaan	1. .... 2. .... 3. .... dst.						
IV	Evaluasi	1. .... 2. .... 3. .... dst.						

### E. Rangkuman

Coba tuliskan kembali tentang langkah-langkah pembuatan pementasan musik populer yang telah Ananda pelajari pada pembelajaran 2!

---



---



---



---



---



---



---



---



---



---

## F. Refleksi

Ananda nan hebat,

Usai pembelajaran ini, silahkan Ananda tuliskan refleksi pembelajarannya!

1. Tuliskanlah kesanmu pada pembelajaran 2!

.....  
.....  
.....  
.....

2. Pengetahuan apa saja yang telah ananda dapatkan?

.....  
.....  
.....  
.....

3. Adakah kesulitan yang ananda hadapi saat belajar? Jika ada, tuliskanlah!

.....  
.....  
.....  
.....

4. Tuliskanlah pengalaman bermakna yang diperoleh dari pembelajaran ini!

.....  
.....  
.....  
.....

5. Apa yang dapat Ananda syukuri setelah mengikuti pembelajaran 2?

.....  
.....  
.....  
.....

## Pembelajaran 3

### A. Tujuan Pembelajaran

Melalui proses latihan, Ananda dapat menampilkan hasil pengembangan ornamentasi ritmis maupun melodis musik populer dalam bentuk ansambel dengan baik dan benar

### B. Peran Guru dan Orang Tua

1. Guru mengajak orang tua untuk bekerja sama dalam mendukung anak belajar dari rumah.
2. Guru bertindak sebagai fasilitator yang membantu siswa bila mengalami kesulitan dalam mempelajari modul.
3. Orang tua diharapkan dapat melakukan beberapa hal berikut.
  - a. Mengingatkan anak untuk mempelajari modul.
  - b. Memotivasi anak untuk berlatih dan mengerjakan lembar kerja pada setiap aktivitas pembelajaran.
  - c. Mendorong anak untuk menyampaikan keluhan dan kesulitan anak dalam mempelajari modul kepada Guru.
  - d. Mengingatkan anak untuk mengumpulkan tugas-tugas sesuai dengan petunjuk yang diberikan oleh Guru.

### C. Aktivitas Pembelajaran

#### Aktivitas 1: Menampilkan hasil pengembangan ornamentasi ritmis maupun melodis musik populer dalam bentuk ansambel

Ananda yang hebat, bagaimana kegiatan pembelajaran 1 dan 2? Apakah sudah dipahami? Kalau belum Ananda dapat bertanya pada guru atau mengulangi kembali aktivitas belajar dan latihannya. Nah sekarang kita akan berlatih mengembangkan ornamentasi ritmis maupun melodis musik populer dalam bentuk ansambel, yang akan ditampilkan pada kegiatan pementasan musik baik secara tatap muka atau dalam jaringan (daring).

Seperti yang telah dibahas pada materi ansambel di kelas 7 dan 8 ada beberapa hal teknis yang perlu dikuasai oleh seluruh pemain dalam bermain musik ansambel yaitu kedisiplinan, mampu dan lancar membaca notasi, terampil memainkan alat musik, serta mampu bekerjasama dengan baik. (Kartiman, 2016); (Rahmanto, 2016).

Pada aktivitas pembelajaran kali ini Ananda akan berlatih memainkan lagu populer dalam sajian ansambel, selain mempersiapkan alat musik yang akan digunakan kita

harus menentukan lagu populer yang akan dimainkan. Pemilihan lagu yang akan disajikan adalah lagu hasil aransemen atau gubahan yang dapat dibuat sendiri, atau aransemen terbaik yang dipilih dari hasil aransemen orang lain.

Berikut ini contoh materi pementasan ansambel musik populer yang dapat dijadikan repertoar lagu yang akan dipentaskan. Materi ini dapat menjadi pilihan dari beberapa materi yang disiapkan atau dapat mencari materi dari sumber yang lain.

Pilihlah materi lagu populer untuk ansambel musik sejenis atau campuran yang akan dilatih dan dipertunjukkan dalam kegiatan ujian praktik atau pentas seni di sekolahmu!

## BERKIBARLAH BENDERA NEGRIKU

Cipt. GOMBLOH  
Arr. DHANANG

The musical score is arranged in a grand staff format with seven staves. The key signature is one sharp (F#) and the time signature is 4/4. The instruments and their parts are as follows:

- Soprano Recorder:** Melodic line in the treble clef.
- Drum Set:** Rhythmic accompaniment in the drum clef.
- Glockenspiel:** Melodic line in the treble clef, mirroring the recorder.
- Piano:** Accompaniment in the grand staff. The right hand plays chords, and the left hand plays a bass line. Chord symbols C, G, D, and G are indicated above the right hand.
- 4-string Bass Guitar:** Bass line in the bass clef.
- Voice:** Vocal line in the treble clef, with the lyrics "Ber ki" at the end.
- Melodeon:** Melodic line in the treble clef.

1

**A**

S. Rec.

Dr.

Glock.

Pno.

Bass

Voice

bar lah ben de ra ne gri ku Ber ki bar lah eng kau di da da ku Tun juk  
 bar lah ben de ra ne gri ku Ber ki bar di lu' as nu an sa mu Tun juk

Mel. **A**

10

S. Rec.

Dr.

Glock.

Pno.

Bass

Voice

kan lah ke pa da du ni a Se mang at mu yang pa nas mem ba ra Da  
 kan lah ke pa da du ni a Ra mah ta mah bu' di ba ha sa mu Da

Mel.

8

To Coda

S. Rec.

Dr.

Clock.

Pno.

Bass

Voice

Mel.

mu Berki an

25

D.S. al Coda

S. Rec.

Dr.

Clock.

Pno.

Bass

Voice

Mel.

Ber ki nu lis kan kharisma mu Ber ki  
dup dalam ke sa tu -



Part vokal:

## BERKIBARLAH BENDERA NEGRIKU

Cipt. GOMBLOH  
Arr. DHANANG

4

8 **A**

Ber ki bar lah ben de ra ne gri ku Ber ki bar lah eng kau di  
bar lah ben de ra ne gri ku Ber ki bar di lu as nu

9

da da ku Tun juk kan lah ke pa da du ni a Se ma ngat mu yang pa nas  
an sa mu Tun juk kan lah ke pa da du ni a Ra mah ta mah bu di ba

13

**B**

mem ba ra Da ku in gin ji wa ra ga ini Se la raskan ke an ggun an Da  
ha sa mu Da ku in gin ke pa tan gan ini Me nu nai kan ke wa jib an Pu

18

ku i ngin je ma ri ku i ni me nu lis kan kha ri mam  
tra bang sa yang me ngem ban ci ta Hi dup da lam ke sa tu -

21

To Coda

1. mu Ber ki an 2. Ber ki

D.S. al Coda

27

3

Soprano Recorder

## BERKIBARLAH BENDERA NEGRIKU

Cipt. GOMBLOH  
Arr. DHANANG

Musical score for Soprano Recorder. The score is written in treble clef with a key signature of one sharp (F#) and a 2/4 time signature. It consists of five staves of music. The first staff is the beginning of the piece. The second staff starts at measure 6 and includes a first ending bracket labeled 'A' and a '4' indicating a four-measure rest. The third staff starts at measure 14 and includes a second ending bracket labeled 'B' and a first ending bracket labeled '1.'. The fourth staff starts at measure 22 and includes a 'To Coda' instruction and a 'D.S. al Coda' instruction. The fifth staff starts at measure 27 and ends with a double bar line.

Glockenspiel

## BERKIBARLAH BENDERA NEGRIKU

Cipt. GOMBLOH  
Arr. DHANANG

Musical score for Glockenspiel. The score is written in treble clef with a key signature of one sharp (F#) and a 2/4 time signature. It consists of six staves of music. The first staff is the beginning of the piece. The second staff starts at measure 6 and includes a first ending bracket labeled 'A' and a '4' indicating a four-measure rest. The third staff starts at measure 14 and includes a second ending bracket labeled 'B'. The fourth staff starts at measure 21 and includes two first ending brackets labeled '1.' and '2.', with the second ending leading to a 'To Coda' instruction. The fifth staff starts at measure 25 and includes a 'D.S. al Coda' instruction. The sixth staff starts at measure 27 and ends with a double bar line.

Melodeon

# BERKIBARLAH BENDERA NEGRIKU

Cipt. GOMBLOH  
Arr. DHANANG

Musical score for Melodeon in G major, 4/4 time. The score consists of five staves. The first staff is the main melody. The second staff starts at measure 6 with a 4-measure rest, followed by notes. The third staff starts at measure 14 with a 2-measure rest, followed by notes. The fourth staff starts at measure 21 with a first ending (1.) and a second ending (2.) labeled 'To Coda'. The fifth staff starts at measure 27 with a diamond symbol and a 4-measure rest, followed by notes.

4-string Bass Guitar

# BERKIBARLAH BENDERA NEGRIKU

Cipt. GOMBLOH  
Arr. DHANANG

Musical score for 4-string Bass Guitar in G major, 4/4 time. The score consists of five staves. The first staff shows chords C, G, D, G, and A. The second staff shows chords C, G, G, D, C, G. The third staff shows chords C, G, D, G, C, G. The fourth staff shows chords D, G, G, C, G, D, G. The fifth staff shows chords D, G, G, C, G, D, G. The score includes first and second endings and a 'To Coda' instruction.

Piano

# BERKIBARLAH BENDERA NEGRIKU

Cipt. GOMBLOH  
Arr. DHANANG

The first system of the piano arrangement consists of two staves. The right hand plays a series of chords in the treble clef, while the left hand plays a simple bass line in the bass clef. Chord symbols 'C', 'G', 'D', and 'G' are written below the right-hand staff.

The second system of the piano arrangement consists of two staves. It begins with a measure rest for 6 measures, followed by a section labeled 'A' in a box. The right hand plays chords, and the left hand plays a bass line. Chord symbols 'C', 'D', 'C', 'G', 'G', 'D', and 'C' are written below the right-hand staff.

The third system of the piano arrangement consists of two staves. It begins with a measure rest for 13 measures, followed by a section labeled 'B' in a box. The right hand plays a melodic line with eighth notes, and the left hand plays a bass line. Chord symbols 'G', 'C', 'G', 'D', and 'G' are written below the right-hand staff.

The fourth system of the piano arrangement consists of two staves. The right hand plays a melodic line with eighth notes, and the left hand plays a bass line. Chord symbols 'C', 'G', 'D', and 'G' are written below the right-hand staff. A first ending bracket labeled '1.' spans the final two measures.

The fifth system of the piano arrangement consists of two staves. It begins with a second ending bracket labeled '2.' and 'To Coda' above the right-hand staff. The right hand plays chords, and the left hand plays a bass line. Chord symbols 'G', 'C', 'G', 'D', and 'G' are written below the right-hand staff. The instruction 'D.S. al Coda' is written above the right-hand staff.

The sixth system of the piano arrangement consists of two staves. The right hand plays chords, and the left hand plays a bass line. Chord symbols 'D', 'C', and 'D' are written below the right-hand staff.

Drum Set

# BERKIBARLAH BENDERA NEGRIKU

Cipt. GOMBLOH  
Arr. DHANANG

The image shows a musical score for a drum set. It consists of six staves of music. The first staff is a single line with a treble clef and a key signature of one sharp (F#), containing a series of eighth notes. The second staff is a grand staff (treble and bass clefs) with a 6/8 time signature, starting with a box labeled 'A'. The third staff continues the grand staff and includes a 'fill in' box. The fourth staff starts with a box labeled 'B' and also includes a 'fill in' box. The fifth staff continues the grand staff and includes a '1.' first ending bracket. The sixth staff includes a '2.' second ending bracket, a 'To Coda' instruction, and a 'D.S. al Coda' instruction. The final staff concludes the piece with a double bar line.

Lagu di atas merupakan salah satu contoh aransemen lagu dengan permainan alat musik yang lengkap dan ideal, namun apabila di lingkunganmu tidak memiliki alat musik yang lengkap dan memadai, Ananda dapat menyadur bagian-bagian mana yang dapat dimainkan dengan alat musik lain, seperti:

1. Part piano dapat dimainkan dengan *keyboard* dan bagi yang kemampuan bacanya belum mencapai tingkat mahir, cukup dengan permainan akornya saja.
2. Permainan drum dapat diganti dengan permainan kahon atau ember bekas seperti pada contoh pembelajaran ansambel di materi kelas 7 pada tautan berikut. Video 3.1 part 6 [https://youtu.be/NRg6Xo\\_Me0E](https://youtu.be/NRg6Xo_Me0E) (Foster, 2016) dengan pola :

A rhythmic pattern diagram showing a sequence of notes on a staff. Below the staff, the letters 'R', 'R', 'L', 'R', 'R', 'L', 'R' are written, indicating the right and left hand strokes for each note.

Untuk pemilihan alat musik lainya dapat menggunakan alat musik pengganti yang mampu mewakili warna atau bunyi yang sama dengan aransemen yang disajikan. Cobalah untuk mengeksplorasi bunyi-bunyi lainnya sehingga Ananda dapat berkreasi dan menemukan hal-hal baru dalam bermain musik.

Pengembangan ornamentasi ritmis dan melodis pada lagu dapat dilakukan dengan cara menambahkan ritmis dan nada pada melodi atau dengan cara mengurangi ritmis dan nada pada melodi tanpa merubah kesan lagu aslinya, hal ini dalam istilah musik disebut dengan hasil aransemen, sedangkan ornamentasi merupakan hiasan agar hasil gubahan/ aransemen lagu yang dibuat terdengar lebih menarik dan indah.

Perhatikan potongan melodi lagu dari partitur glockenspiel dan melodion berikut ini :

Penambahan melodi dengan mengurangi nada dan ritmis dari bentuk aslinya bagian B Bar 14 - 16

Penambahan Melodi dan ritmis bagian B Bar 17 hitungan 1 & 2

The image shows a musical score with three staves. The top staff is for Glockenspiel (Glock.) and the bottom staff is for Melodion (Mel.). The middle staff is for Voice with lyrics. Annotations in green boxes point to specific changes in the music. A box labeled 'B' is also present in the Melodion staff.

Melodi Pokok bagian B Bar 14-17

Voice

ku ingin ji wara ga ini Se la raskan ke anggun an Da  
ku ingin ke pal ta ngan ini Me nu naikan ke wa jib an Pu

Penambahan melodi dengan mengurangi nada dan ritmis dari bentuk aslinya bagian B Bar 14 - 16

Penambahan Melodi dan ritmis bagian B Bar 17 pada itungan 3 &4

Mel.

Selain contoh part lagu di atas, Ananda dapat mencari part lagu yang diperoleh dari buku panduan paket Seni Budaya Kelas 9 dan sumber lainnya.

Selamat Berlatih!

## D. Latihan

Soal pengetahuan dan Keterampilan.

a) Essay (Soal Uraian).

1. Jelaskan hal teknis apa saja yang harus dimiliki oleh para pemain dalam sebuah kelompok musik ansambel!
2. Perhatikan partitur lagu “Berkibarlah Bendera Negeriku”. Jelaskan Alat musik yang berperan memainkan melodi pokok, alat musik yang berperan sebagai iringan, dan alat musik yang berperan sebagai ritmis.
3. Jelaskan bagian mana saja yang mendapatkan pengembangan melodis dan ritmis dari aransemen yang disajikan!

b) Soal Keterampilan.

Mainkanlah lagu pop yang sedang populer saat ini dengan diaransemen menjadi sajian musik ansambel sejenis atau campuran secara berkelompok.

## E. Rangkuman

Coba tuliskan kembali tentang pengembangan ornamentasi ritmis maupun melodis musik populer dalam bentuk ansambel yang telah Ananda pelajari pada pembelajaran 3!

---

---

---

---

---

---

---

---

---

---

## F. Refleksi

Ananda nan hebat,

Usai pembelajaran ini, silahkan Ananda tuliskan refleksi pembelajarannya!

1. Tuliskanlah kesanmu pada pembelajaran 3!

.....  
.....  
.....  
.....

2. Pengetahuan apa saja yang telah Ananda pahami dalam pembelajaran ini?

.....  
.....  
.....  
.....

3. Adakah kesulitan yang Ananda hadapi saat belajar? Jika ada, tuliskanlah!

.....  
.....  
.....  
.....

4. Tuliskanlah pengalaman bermakna yang diperoleh dari pembelajaran ini!

.....  
.....  
.....  
.....

5. Apa yang dapat Ananda syukuri setelah mengikuti pembelajaran 3?

.....  
.....  
.....  
.....





### A. Pilihan Ganda

1. Pementasan musik memerlukan pengelolaan yang baik yang disebut manajemen. Manajemen ini diperlukan karena...
  - A. menyangkut dan melibatkan banyak orang yang bekerja bersama-sama agar pementasan dapat berlangsung dengan baik.
  - B. memerlukan pelatih untuk pertunjukan.
  - C. harus ada petugas lapangan.
  - D. menangani banyak pemain musik yang sulit diatur.
  
2. Perhatikan pernyataan berikut!
  - 1) Mencatat hasil koordinasi seluruh tahapan kegiatan.
  - 2) Bertanggung jawab pada seluruh kegiatan kepanitiaan.
  - 3) Memantau perkembangan seluruh seksi.
  - 4) Memberi keputusan final yang bersifat mutlak ketika ada suatu masalah yang berlarut-larut.
  - 5) Menjadi sosok inspirator dan motivator bagi yang lain.Pernyataan yang tepat untuk menunjukkan tanggung jawab dan deskripsi tugas dari koordinator utama/ ketua penyelenggara pementasan adalah ...
  - A. 1-2-3-4
  - B. 2-3-4-5
  - C. 3-4-5-1
  - D. 4-5-1-2
  
3. Membuat konsep dan jadwal acara, mengatur jadwal pentas, memonitor tugas yang telah dilaksanakan tiap seksi, dan berkoordinasi dengan berbagai seksi, merupakan deskripsi kerja dari ...
  - A. Sekretaris
  - B. Bendahara
  - C. Seksi Publikasi
  - D. Seksi Acara



### C. Soal Keterampilan (Uji Petik kerja/ Praktik)

Mainkan musik dari lagu populer yang telah dipilih dalam bentuk ansambel sejenis/campuran pada pementasan ujian praktik atau pentas seni di kelas yang telah direncanakan dalam bentuk konvilasi Video atau secara tatap muka sesuai kesepakatan bersama!

#### Lembar Penilaian Uji Petik Kerja Oleh Guru

Indikator	Baik	Cukup	Kurang
	Skor 10	Skor 8	Skor 6
Teknik produksi nada			
Keseimbangan suara			
Penguasaan materi lagu (melodi, irama, hamoni, tempo, dan dinamika)			
Kekompakan			

#### Rubrik Penilaian

Indikator	Baik	Cukup	Kurang
Teknik produksi nada	Kualitas suara dan intonasi sejak awal hingga akhir pertunjukan bagus.	Sebagian besar kualitas suara dan intonasi keseluruhan pertunjukan bagus.	Sering terjadi kesalahan intonasi (fals) dalam produksi nada selama pertunjukan.
Keseimbangan suara	Keseimbangan antar instrumen musik bagus.	Keseimbangan antar instrumen musik cukup.	Keseimbangan antar instrumen musik kurang.
Penguasaan materi lagu (melodi, irama, harmoni, tempo, dinamika,)	Materi lagu dikuasai dengan baik.	Materi lagu sebagian besar dikuasai dengan baik.	Terdapat banyak kesalahan karena materi lagu belum dikuasai dengan baik.
Kekompakan	Kerjasama antar pemain baik.	Kerjasama antar pemain cukup.	Kerjasama antar pemain kurang.

**Kunci Jawaban/Pembahasan/Rubrik Penilaian/Pedoman Penskoran**

**A. Soal pilihan ganda**

No.	Kunci Jawaban	Skor
1.	A	2
2.	B	2
3.	D	2
4.	C	2
5.	A	2
	Skor nilai = $\frac{\text{Jumlah benar} \times 100}{10} = \text{Nilai}$	<b>10</b>

**B. Essay ( Jawaban Uraian singkat)**

No.	Kunci Jawaban	Skor
1.	Lima hal yang perlu dipersiapkan dalam kegiatan pementasan musik adalah a. Membentuk panitia b. Menentukan tema c. Menentukan waktu dan tempat d. Menyusun anggaran dana e. Menyusun rencana kerja	10
2.	a. Langsung dalam ruangan b. Langsung di luar ruangan c. Tidak langsung melalui rekaman video d. Langsung melalui daring	10
3.	Gladi bersih adalah pelatihan umum terakhir kali sebelum pelaksanaan atau pementasan sesungguhnya.	5

4.	<p>Lima kepanitiaan yang berperan dalam pementasan musik dan deskripsi tugasnya adalah:</p> <ol style="list-style-type: none"> <li>Ketua: bertanggung jawab pada seluruh kegiatan kepanitiaan, Memantau perkembangan seluruh seksi, Memberi keputusan final yang bersifat mutlak ketika ada suatu masalah yang berlarut-larut, Menjadi sosok inspirator dan motivator bagi yang lain</li> <li>Sekretaris : mengetik proposal sponsor, mencatat hasil rapat koordinasi, mengurus surat-menyurat</li> <li>Bendahara: memegang seluruh keuangan acara dan seluruh bukti pengeluaran</li> <li>Seksi Acara: membuat konsep &amp; <i>rundown</i> acara, mengatur jadwal pentas, memonitor pekerjaan yang telah dilaksanakan tiap seksi, dan berkoordinasi dengan berbagai seksi.</li> <li>Seksi Publikasi: menentukan media publikasi, berkoordinasi dengan seksi marketing dalam menyepakati media publikasi</li> </ol>	25
5.	<p>Hal teknis yang harus dimiliki oleh para pemain dalam sebuah kelompok musik ansambel adalah:</p> <ol style="list-style-type: none"> <li>kedisiplinan;</li> <li>mampu dan lancar membaca notasi;</li> <li>terampil memainkan alat musik;</li> <li>mampu bekerjasama dengan baik.</li> </ol>	10
<b>Skor nilai = <math>\frac{\text{Jumlah benar} \times 100}{\text{Jumlah soal}}</math> = Nilai</b> <b>60</b>		<b>60</b>



## GLOSARIUM

<b>Ansambel</b>	bermain musik secara bersama-sama dengan menggunakan beberapa alat musik.
<b>Aransemen</b>	merupakan penyesuaian atau adaptasi terhadap sebuah karya pada medium (instrument musik/vocal) yang berbeda dari komposisi aslinya, tanpa mengubah esensi musik aslinya.
<b>Arranger</b>	merupakan sebutan bagi seseorang yang berprofesi mengatur dan/atau mengaransemen musik baik untuk single, album, film, sinetron, seni pertunjukan, iklan, atau lainnya.
<b>Audience</b>	sebagai kumpulan penonton, pembaca, pendengar, pemirsa.
<b>Cajon/Kahon</b>	alat musik pukul yang berbentuk kotak, berasal dari Peru. Dimainkan dengan hanya memukul permukaan depan atau belakang dengan tangan, jari, atau terkadang pemain menggunakan alat tambahan seperti stik drum, sapu atau mallet.
<b>Eksplorasi</b>	tindakan mencari atau melakukan penjelajahan dengan tujuan menemukan sesuatu.
<b>Integritas</b>	bersikap jujur dan menunjukkan kepatuhan yang konsisten dan tanpa kompromi terhadap prinsip dan nilai moral dan etika yang kuat.
<b>Melodi</b>	Susunan rangkaian tiga nada atau lebih dalam musik yang terdengar berurutan secara logis serta berirama dan mengungkapkan suatu gagasan.
<b>Ornamentasi</b>	hiasan pada melodi baik berupa penambahan nada atau modifikasi irama
<b>Performance</b>	penampilan/pertunjukan atau bentuk tindakan, perbuatan, pekerjaan yang telah dicapai atau dilaksanakan.

<b>Populer</b>	dikenal dan disukai orang banyak (umum).
<b>Repertoar</b>	adalah daftar rencana permainan sandirawa, opera, balet, komposisi music, lagu, atau peran yang telah dipersiapkan dan dipelajari oleh artis, grup musik, orkestra, atau kelompok sandiwara sebelum mengadakan pertunjukan di depan penonton.
<b>Ritmis</b>	ada ritmenya atau berirama.



## DAFTAR PUSTAKA

- Balitbang, P. K. (2018). *Seni Budaya SMP/Mts Kelas IX*. Jakarta: Kementrian Pendidikan dan Kebudayaan.
- Foster, S. 2016. *TOP 10 Bucket Drumming Beats of ALL TIME!* -*Bucketdrumming.net*. [https://youtu.be/NRg6Xo\\_Me0E](https://youtu.be/NRg6Xo_Me0E). Diakses 15 Desember 2020.
- Kartiman. (2016). *Teknik Instrumen Modul Pembelajaran Diklat Guru Seni Budaya*. Yogyakarta: PPPPTK Seni dan Budaya.
- Putra, J. V. 2020. *Lagu Berkibarlah Bendera Negeriku karya Gombloh / Lyodra & Gita Bahana Nusantara*. <https://youtu.be/cqNFSwGV1Lg>. Diakses 15 Desember 2020.
- Rahmanto, T. W. 2016. *Guru Pembelajar Modul Pelatihan Guru*. Yogyakarta: PPPPTK Seni dan Budaya.
- RI, K. 2018. *Merah Putih (Berkibarlah Bendera Negeriku) - Gita Bahana Nusantara*. <https://youtu.be/vsRTorRsD4I>. Diakses 15 Desember 2020.





**Direktorat Sekolah Menengah Pertama  
Direktorat Jenderal Pendidikan Anak Usia Dini,  
Pendidikan Dasar, dan Pendidikan Menengah  
Kementerian Pendidikan dan Kebudayaan RI  
2020**