

Modul Pendamping Bagi Guru

Kelas 5

| Tema 1: Lingkunganku

| Sub Tema 3: Lingkungan Sosial Budaya

Modul Belajar Literasi dan Numerasi Jenjang SD

Program Pembelajaran Jarak Jauh



Kelas 5



Kementerian Pendidikan dan Kebudayaan
Badan Penelitian dan Pengembangan dan Perbukuan
Pusat Asesmen dan Pembelajaran
Tahun 2020

Hak Cipta ©2020 pada Kementerian Pendidikan dan Kebudayaan
Dilindungi oleh Undang-undang

Katalog Dalam Terbitan (KDT)

Modul Belajar Literasi dan Numerasi Jenjang Sekolah Dasar Program Pembelajaran Jarak Jauh – Modul Pendamping Guru Kelas 5 Tema 1 Lingkunganku Sub Tema 3 Lingkungan Sosial Budaya – Yulia Loekito – Afit Istiandaru – Renata Tjan – Jakarta: Pusat Asesmen dan Pembelajaran, Badan Penelitian dan Pengembangan dan Perbukuan, Kementerian Pendidikan dan Kebudayaan, 2020

Vi 146 hal

I. Sekolah Dasar II. Modul Belajar III. Judul IV. Yulia Loekito – Afit Istiandaru – Renata Tjan

V. Pusat Asesmen dan Pembelajaran

Badan Penelitian dan Pengembangan dan Perbukuan VII. Kementerian Pendidikan dan Kebudayaan

Modul Pendamping Bagi Guru Kelas 5 Tema 1 Lingkunganku Sub Tema 3 Lingkungan Sosial Budaya Modul Belajar Literasi dan Numerasi Jenjang SD Program Pembelajaran Jarak Jauh,

ISBN 978-602-259-238-9

Pengarah

Totok Suprayitno

Kepala Badan Penelitian dan Pengembangan dan Perbukuan

Penanggung Jawab

Asrijanty

Kepala Pusat Asesmen dan Pembelajaran

Pengarah Materi

Susanti Sufyadi, Fourgelina, Sofie Dewayani, Aprile Denise, Dicky Susanto,

Wahid Yuniarto, Inggriani Liem, Stien J. Matakupan

Penulis

Yulia Loekito

Afit Istiandaru

Illustrator dan Layouter

M. Firdaus Jubaedi

Renata Tjan

Sekretariat

Sapto Aji Wirantho, Sandra Novrika, Anitawati, Dwi Setiyowati, Dessy Herfianna,

Abd. Rohman Hakim, Irwan Nurwiansyah, Budiharta, Jarwoto P. Priyanto, Syifa Tsamara Sejati

Mohon menulis sitasi buku ini sebagai berikut:

Pusmenjar(2020), Modul Belajar Literasi dan Numerasi Jenjang SD Program Pembelajaran Jarak Jauh: Modul Belajar Siswa Kelas 5 Tema 1 Lingkunganku Sub Tema 3 Lingkungan Sosial Budaya, Modul, Kemdikbud, Jakarta.

Diterbitkan oleh

Kementerian Pendidikan dan Kebudayaan

Badan Penelitian dan Pengembangan dan Perbukuan

Pusat Asesmen dan Pembelajaran

Modul ini dapat dikutip dengan menyebutkan sumbernya, dicetak dan atau diperbanyak untuk kepentingan non komersial, dan tidak untuk diperjual belikan.

Sambutan

Bapak dan Ibu Guru Indonesia yang saya hormati

Saat ini kita sedang melalui krisis COVID-19. Krisis yang sangat berat bagi dunia, termasuk kita di Indonesia. Pandemi ini juga memberikan dampak besar bagi dunia pendidikan. Tetapi, dari krisis ini kita mendapatkan banyak sekali pembelajaran bermakna.

Sejak krisis COVID-19, untuk pertama kalinya banyak guru harus menyelenggarakan pendidikan jarak jauh. Melakukan adaptasi kurikulum dan berupaya keras agar anak-anak kita tetap belajar secara bermakna walaupun menghadapi berbagai tantangan. Anda juga meningkatkan partisipasi orangtua dalam proses pembelajaran. Tugas mulia Anda sekaligus menjadi tugas yang tersulit.

Guru Indonesia yang tercinta, perubahan adalah hal yang menantang dan penuh ketidaknyamanan. Tetapi inilah saatnya kita meningkatkan kerjasama antara guru, siswa dan orangtua, agar pembelajaran dapat dilakukan dimanapun.

Modul pembelajaran literasi dan numerasi ini kami hadirkan untuk membantu Bapak/bu guru memfasilitasi pembelajaran jarak jauh, untuk membantu orang tua mendampingi siswa belajar di rumah, dan untuk membantu siswa belajar dengan modul yang berisi panduan aktivitas pembelajaran.

Bapak dan Ibu yang kami banggakan, mari kita terus bergandengan tangan mewujudkan pendidikan yang berkualitas bagi anak-anak kita dimasa pandemi ini. Jaga terus kesehatan Anda agar dapat bersama membangun masyarakat dan bangsa yang lebih baik.

#merdekabelajar #gurupenggerak

Jakarta, 30 Juli 2020

Kepala Badan Penelitian dan Pengembangan dan Perbukuan
Kementerian Pendidikan dan Kebudayaan



Totok Suprayitno

Kata Pengantar

Salam takzim, Bapak dan Ibu Guru!

Semoga Anda selalu sehat dan bersemangat menyambut pembelajaran dalam masa Adaptasi Kegiatan Baru (AKB) ini. Masa adaptasi ini menghadirkan tantangan baru dalam kegiatan pembelajaran di kelas Anda. Ruang gerak Anda menjadi terbatas dan Anda tidak dapat bertatap-muka dengan siswa. Namun, Anda diharapkan dapat mengoptimalkan kegiatan pembelajaran untuk membantu siswa mengembangkan potensinya.

Modul pendampingan pembelajaran jarak jauh ini membantu Anda untuk merancang kegiatan pembelajaran jarak jauh yang sesuai dengan kondisi siswa dan keluarganya. Modul ini kiranya dapat memberikan inspirasi agar Anda dapat merancang kegiatan pembelajaran berdasarkan kompetensi dasar esensial dan menurunkannya dalam kegiatan harian dengan tujuan pembelajaran yang dapat dipahami oleh orang tua siswa. Kemitraan dengan orang tua dan keluarga siswa merupakan kunci keberhasilan pembelajaran dalam masa adaptasi kegiatan baru ini.

Modul pendampingan pembelajaran jarak jauh ini kiranya dapat membantu Anda menciptakan lingkungan pembelajaran yang aman dengan memperhatikan kesehatan fisik dan emosional siswa selama masa adaptasi kegiatan baru ini. Tentunya, penting bagi Anda untuk terus dapat berinovasi menciptakan pembelajaran yang bermakna.

Selamat berinovasi dan berkreasi tanpa henti!

Tim Penulis

Daftar Isi

1. **Pendahuluan 1**
2. **Cara Menggunakan Modul Ini 2**
3. **Kerangka Cakupan dan Alur Pembelajaran Literasi 3**
4. **Kegiatan Pembelajaran Literasi 5**
5. **Langkah-langkah Kegiatan Pembelajaran Literasi 7**
6. **Kerangka Cakupan dan Alur Pembelajaran Numerasi 98**
7. **Kegiatan Pembelajaran Numerasi 100**
8. **Langkah-langkah Kegiatan Pembelajaran Numerasi 102**
9. **Penutup 146**

1 Pendahuluan

Pembelajaran untuk meningkatkan kecakapan literasi siswa tetap perlu terselenggara dalam masa adaptasi kegiatan baru. Literasi adalah kecakapan fundamental yang membekali siswa dengan kemampuan memilih, menganalisis informasi dengan kritis serta menggunakannya untuk mengambil keputusan dalam kehidupan. Kecakapan literasi membangun kecakapan hidup yang meningkatkan ketahanan siswa untuk melalui masa adaptasi kegiatan baru. Ketika pembelajaran tak dapat diselenggarakan secara normal, muatan literasi perlu diintegrasikan dalam kegiatan harian siswa dengan keluarga mereka sehingga menjadi kegiatan yang menyenangkan dan bermakna.

Modul pendampingan untuk pembelajaran jarak jauh ini memberikan inspirasi kepada guru untuk merancang kegiatan literasi melalui tahapan sebagai berikut:

1. Memetakan kompetensi dasar yang esensial pada semua mata pelajaran.
2. Menurunkan kompetensi dasar esensial lintas mata pelajaran dalam tujuan pembelajaran yang dapat dicapai dalam rentang waktu yang memungkinkan, misalnya per minggu.
3. Merancang materi pembelajaran dengan tema yang kontekstual dengan rutinitas kehidupan siswa dan keluarga.
4. Memilih media pembelajaran yang menarik, mudah didapat, dan kontekstual dengan pengalaman keseharian siswa.
5. Merancang langkah-langkah pembelajaran harian dengan tujuan yang dapat diukur oleh orang tua siswa.

2 Cara Menggunakan Modul

Modul ini dapat digunakan dalam kondisi belajar dengan fasilitas daring dan luring. Apabila guru memiliki akses ke infrastruktur daring, guru dapat memperkaya wacana pada modul ini dengan bahan bacaan daring pada tautan yang tersedia. Apabila siswa Anda tidak memiliki akses ke fasilitas daring, maka:

- ✓ Guru mendistribusikan modul siswa dan modul orang tua per minggu kepada orang tua sebelum kegiatan pembelajaran dimulai. Guru dapat mengundang orang tua ke sekolah untuk mengambil modul siswa dan modul orang tua.
- ✓ Saat mendistribusikan modul siswa dan modul orang tua, guru menerima modul siswa yang berisi lembar kerja yang telah dikerjakan siswa pada minggu sebelumnya.
- ✓ Guru memanfaatkan pertemuan dengan orang tua untuk membagi tip pembelajaran dan pendampingan belajar di rumah. Guru juga memberikan konsultasi terkait kendala dan permasalahan yang dihadapi siswa ketika belajar di rumah.

Pada saat mengundang orang tua untuk hadir di sekolah, tentunya guru tetap melaksanakan protokol kesehatan. Guru juga perlu mengingat bahwa orang tua bukan lah pengganti guru di rumah. Pada saat mengajarkan penggunaan modul siswa kepada orang tua, guru hendaknya:

- ✓ Memberikan contoh cara mendampingi siswa untuk mengerjakan modul secara terintegrasi dengan kegiatan rutin siswa dan orang tua di rumah. Misalnya kegiatan literasi harian dapat dikerjakan dalam 3 sesi; 35 menit di pagi hari, 35 menit di siang hari, dan 35 menit di sore hari.
- ✓ Mengingatkan orang tua untuk terus mendampingi, mengawasi siswa dalam mengerjakan modul, dan memberikan bantuan bilamana perlu
- ✓ Mengingatkan orang tua agar tidak memaksa anak untuk menuntaskan mengerjakan modul seandainya anak mengalami kesulitan dan orang tua (anggota keluarga lain) tidak dapat membantu
- ✓ Memberikan penguatan dan peningkatan kapasitas orang tua untuk dapat mendampingi siswa belajar dengan cara yang baik, komunikatif, dan mudah dipahami.
- ✓ Tetap memperhatikan kondisi kesejahteraan dan kemampuan orang tua. Guru sebaiknya memetakan siswa berdasarkan kemampuan akademik dan latar belakang keluarga untuk kemudian merumuskan pendekatan yang sesuai dengan kemampuan dan latar belakang keluarga tersebut.

3 Kerangka Cakupan dan Alur Pembelajaran Literasi

Berikut adalah hasil pemetaan kompetensi dasar kelas 5 untuk minggu ke-3

Acuan Kompetensi Dasar Esensial pada Kurikulum 2013		
Mata Pelajaran	KD Pengetahuan	KD Keterampilan
Bahasa Indonesia	3.3 Meringkas teks penjelasan (eksplanasi) dari media cetak atau elektronik.	4.3 Menyajikan ringkasan teks penjelasan (eksplanasi) dari media cetak atau elektronik dengan menggunakan kosakata baku dan kalimat efektif secara lisan, tulis, dan visual.

Kerangka desain pembelajaran untuk kelas 5 minggu ke 3 adalah sebagai berikut.

Tema	Lingkunganku
Topik	Aktivitas sosial dan layanan publik
Subtema	Lingkungan Sosial Budaya
Pemahaman Bermakna	Memahami tempat di sekitarnya yang memiliki fungsi ekonomi dan sosial, memahami fungsi fasilitas publik, serta memahami peran dan tanggungjawab dalam menjaga fasilitas publik tersebut.
Pertanyaan Pemantik	<ul style="list-style-type: none">• Adakah rambu lalu-lintas di sekitar tempat tinggalmu?• Bagaimana seharusnya kamu tertib menggunakan jalan?• Apakah hal sederhana yang bisa kamu lakukan untuk menjaga ketertiban lalu lintas?
Alokasi Waktu	630 menit (6 hari / 18 jam pelajaran)
Tujuan Pembelajaran	Siswa mengenali peraturan lalu lintas di sekitar tempat tinggalnya, menyampaikan penjelasan, gagasan dan himbauan tentang keselamatan dan ketertiban di jalan raya baik secara tertulis atau secara lisan. Dalam penyampaian secara tertulis siswa menggunakan teks yang memiliki struktur sebab akibat.
Proyek Akhir Pekan	Membuat poster ajakan untuk menjaga ketertiban lalu lintas

4

Kegiatan Pembelajaran Literasi

Siswa menyajikan teks himbuan untuk berperan dalam menjaga ketertiban di jalan. Kegiatan pembelajaran literasi berfokus pada peningkatan kompetensi berbahasa (menyimak, berbicara, membaca, memirsa, dan menulis) secara terintegrasi. Peningkatan kompetensi ini dilakukan seiring dengan kegiatan pembelajaran mata pelajaran yang relevan yaitu Bahasa Indonesia, IPA, IPS, PJOK, SBdP, dan PPKN. Kegiatan literasi kelas tinggi terdiri atas tujuh kegiatan.

1. Pesan Pagi

Pesan pagi adalah pesan pembuka guru untuk memulai pembelajaran dengan siswa. Orang tua dapat menyampaikan pesan guru ini sebagai penanda dimulainya kegiatan pembelajaran. Pesan pagi memuat pertanyaan inkuiri untuk mengantarkan tema pembelajaran. Siswa akan menjawab pesan guru dalam lembar kerja yang terdapat dalam Modul Siswa.

2. Menanggapi Bacaan

Dalam kegiatan ini, membaca buku bacaan yang tersedia pada Modul Siswa dan menjawab pertanyaan yang tersedia pada modul tersebut. Orang tua perlu mendampingi dan membantu siswa untuk memastikan mereka memahami teks dan gambar pada bacaan tersebut.

3. Kata Baruku

Siswa diberikan beberapa kata baru yang terdapat pada bacaan beserta maknanya. Pengertian kata baru ini akan membantu siswa mengerjakan kegiatan pada kegiatan Ayo Berlatih!

4. Ayo Berlatih

Pada kegiatan ini, siswa mengerjakan beberapa soal untuk melatih pemahaman mereka terhadap kosakata baru. Siswa juga mengerjakan soal untuk memperdalam pengetahuan mereka terhadap struktur kalimat dan Pedoman Umum Ejaan Bahasa Indonesia.

5. Menulis Tematik

Dalam kegiatan ini, membaca buku bacaan yang tersedia pada Modul Siswa dan menjawab pertanyaan yang tersedia pada modul tersebut. Orang tua perlu mendampingi dan membantu siswa untuk memastikan mereka memahami teks dan gambar pada bacaan tersebut.

6. Jurnal Membaca

Siswa perlu membaca setiap hari. Mereka membaca buku yang terdapat pada modul siswa dan menuliskan judul, nama penulis, ilustrator, serta pendapatnya terhadap buku tersebut.

7. Refleksi Pembelajaran

Kegiatan pembelajaran harian diakhiri dengan mengisi lembar refleksi. Tujuan dari refleksi ini adalah untuk melihat kemajuan siswa dalam mencapai tujuan pembelajaran. Refleksi ini juga memberikan masukan bagi guru untuk mengetahui dukungan apa yang harus diberikan kepada siswa dalam proses pembelajaran.

5 Langkah-langkah Kegiatan Pembelajaran Literasi

Hari Ke-1

Kegiatan 1 ⌚ 35 menit

 **Ayo Mengamati!**

⌚ **Pesan Pagi: 10 menit**

Selamat pagi siswa kelas 5. Semoga kabarmu baik hari ini.
Sebelum belajar, ayo jawab pertanyaan berikut ini:

1. Adakah rambu-rambu lalu-lintas di sekitar rumahmu?
2. Apakah nama rambu-rambu itu? Tanyakan pada orang tua atau saudaramu di rumah.

Gambar dan tuliskan nama rambu-rambu lalu lintas di sekitar rumahmu.

Gambar: 	Gambar:
Nama Rambu:	Nama Rambu:

Kementerian Pendidikan dan Kebudayaan | 2020 Halaman 4

Hari Ke-1

Kegiatan 1 🕒 35 menit



Ayo Membaca!

🕒 Menanggapi Bacaan: 25 Menit



Amati gambar di atas. Lakukan dengan teliti.

1. Siapa yang ada pada gambar ini?
2. Mengapa ia cemberut?
3. Menurutmu, ia “harus tahu” apa, ya?

Hari Ke-1

Kegiatan 1 🕒 35 menit

Tulis jawabanmu pada lembar kerja ini

1. Anak perempuan dalam gambar itu adalah:

.....

2. Ia cemberut karena

.....

3. Menurutmu, ia “harus tahu” apa, ya?

.....

Minta orang tuamu memindai QR atau membuka tautan
dibawah ini untuk mengunduh ceritanya



Pindai QR berikut untuk membuka Buku

- Arahkan kamera perangkat pada gambar disamping
- Pastikan kamera ponsel fokus dan muncul instruksi untuk membuka tautan
- Klik tautan tersebut dan video dapat dibuka pada perangkat

Atau dapat melalui bit.ly/bukulit5-m3-1

Sumber Buku



Lembar Cerita 1

Kamu juga bisa baca ceritanya di sini.
Ayo kita baca ceritanya.



Penulis: Eva Y. Nukman

Ilustrator: Hutami Dwijayanti

Penerbit: Komisi Pemberantasan Korupsi Republik Indonesia
Direktoran Pendidikan dan Pelayanan Masyarakat

Aduh, sudah jam sepuluh kurang seperempat! Film di bioskop akan dimulai jam sebelas. Chacha harus tiba di rumah Nuri jam sepuluh. Tidak akan terburu jika naik angkot. Tadi Chacha keasyikan main *game* dan mengabaikan alarm yang sudah disetelnya. Bagaimana ini? Ibu dan Ayah belum pulang dari pasar. Pak Asep, tukang ojek langganan, mungkin bisa mengantarnya. Tetapi, di mana Ibu menyimpan nomor ponsel Pak Asep?

Lembar Cerita 1



“Mau Kak Reza antar dengan motor Ayah?” kata Kak Reza tiba-tiba. “Kak Reza, kan, belum punya SIM,” kata Chacha. Kak Reza tertawa. “Tak apa. Di mana rumah Nuri?” “Hanya lima belas menit dari sini. Bisa sepuluh menit saja dengan motor. Tapi...,” Chacha kembali terdiam.

Ya, untuk pergi ke rumah Nuri mereka harus melewati jalan besar dan persimpangan yang cukup ramai. Bagaimana kalau ada apa-apa? Lagipula Ayah pasti tak mengizinkan sepeda motornya dipakai Kak Reza.

“Tapi apa?” desak Kak Reza. “Ah, nggak apa-apa. Ayo, kita pergi sekarang!” jawab Chacha. Ah, sebentar saja, batinnya. Pada saat Ibu dan Ayah tiba di rumah nanti, Kak Reza pasti sudah kembali.

Lembar Cerita 1



Mereka melewati belokan menurun yang sempit dan curam. “Berhenti dulu, Kak!” kata Chacha. Belokan itu hanya bisa dilalui oleh satu mobil saja. Namun terlambat, Kak Reza sudah berbelok tepat di depan sebuah mobil yang sedang menajak. Mobil itu pun mengerem mendadak. Sepeda motor mereka oleng. Kak Reza berhenti, kakinya harus berjinjit.



Mobil itu berhenti seketika. Dua sepeda motor di belakangnya bertabrakan. Kedua pengendaranya menatap Chacha dan Kak Reza dari balik helm mereka. Tubuh Chaha gemetar. Rasanya dia ingin menangis. Pengendara mobil membuka jendela. “Hei, anak kecil!! Kalau belum biasa bawa motor, jangan nekat!” serunya.

“Kak, Chacha mau pulang saja!” isak Chacha. Kak Reza diam saja. Terlihat jelas bahwa Kak Reza gugup dan panik.

Hari Ke-1

Kegiatan 1 🕒 35 menit

Setelah membaca ceritanya, tentu kamu sekarang sudah lebih tahu. Isilah diagram di bawah ini sesuai isi cerita.

Siapa tokoh dalam cerita ini?

.....

Chacha mau pergi ke mana?

.....

Bagaimana cara Chacha pergi?

.....

Hari Ke-1

Kegiatan 1 ⌚ 35 menit



Ayo Menulis!

⌚ Menulis Tematik: 35 Menit

Tuliskan bagaimana awal, tengah, dan akhir dari cerita
"Chacha Harus Tahu".

Awal

Apa yang diinginkan Chacha di awal cerita?



Tengah

Lalu apa yang Chacha lakukan?



Akhir

Mengapa Chaca menangis? Mengapa Chacha ingin pulang?

Hari Ke-1

Kegiatan 1 🕒 35 menit



Kegiatan Bersama Orang Tua

Ceritakan kepada Keluargamu

Ceritakan awal, tengah, akhir cerita di atas kepada orang tua, atau anggota keluargamu yang lain. Tunjukkan gambar-gambar dalam bacaan itu kepada mereka! Setelah itu, minta mereka membubuhkan tandatangannya pada kotak di bawah ini, ya!

Tanda tangan orang tua/anggota keluarga lain.



Kata Baru

- mengendarai (v)** : naik kendaraan
persimpangan (n) : tempat (jalan dan sebagainya) yang berbelok atau bercabang
oleng (a) : berayun-ayun ke kiri dan ke kanan

Perhatikan gambar ini.

Lingkari gambar yang menunjukkan kata **mengendarai** dengan warna **merah**, **persimpangan** dengan warna **biru**, dan **oleng** dengan warna **hijau**.



Hari Ke-1

Kegiatan 1 🕒 35 menit



Ayo Berlatih!

Cocokkan kata dan gambar yang benar.
Tariklah garis untuk menghubungkannya

Persimpangan

Oleng



Lingkari hurufnya. Temukan kalimat yang memiliki kata yang artinya sama dengan **mengendarai**. Ada **tiga** kalimat.

- a. Dewi suka **naik** bus tingkat keliling kota.
- b. Anung dan Dwi belum punya surat izin **mengemudi**.
- c. Kemarin Dito **menumpang** truk yang besar sekali.
- d. Dua anak perempuan itu sedang **memanggil** becak.

Hari Ke-1

Kegiatan 1  35 menit



Jurnal Bacaanku

Jangan lupa untuk mencatat bacaan yang kamu baca hari ini pada jurnal membaca mingguan, ya!



Refleksiku

Beri tanda centang (✓) pada kotak.

Indikator	Belum Mampu	Mampu dengan Bantuan Orang Tua	Mampu Secara Mandiri	Keterangan
<p>Pesan Pagi</p> <p>Saya dapat menulis jawaban pada pesan pagi.</p>				
<p>Ayo Membaca: Chacha Harus Tahu</p> <p>Saya dapat menjawab pertanyaan sampul buku pada kegiatan Menanggapi Buku.</p>				
<p>Saya dapat menjawab pertanyaan setelah membaca pada kegiatan Menanggapi Buku.</p>				

Hari Ke-1

Kegiatan 1  35 menit



Refleksiku

Beri tanda centang (✓) pada kotak.

Indikator	Belum Mampu	Mampu dengan Bantuan Orang Tua	Mampu Secara Mandiri	Keterangan
Ayo Menulis Saya dapat mengisi lembar kerja siswa pada kegiatan Menulis Tematik.				
Ceritakan Kepada Keluargamu! Saya sudah menceritakan cerita ini kepada orang tua atau anggota keluarga lain				
Kata Baruku Saya memahami tiga kata baru pada bacaan.				

Hari Ke-1

Kegiatan 1 ⌚ 35 menit



Refleksiku

Beri tanda centang (✓) pada kotak.

Indikator	Belum Mampu	Mampu dengan Bantuan Orang Tua	Mampu Secara Mandiri	Keterangan
Ayo Berlatih Saya mampu mengerjakan lembar kerja siswa pada latihan kosakata				
Jurnal Membacaku Saya sudah mengisi jurnal membaca.				

Perasaan saya saat belajar hari ini



Materi yang belum saya pahami hari ini:

Tanda Tangan Orang Tua

Hari/Tanggal: _____

Hari Ke-2

Kegiatan 1 🕒 35 menit



Ayo Mengamati!

🕒 **Pesan Pagi: 10 menit**

Selamat pagi siswa kelas 5.
Sebelum belajar, ayo lakukan kegiatan ini:

Tanyakan pada salah satu anggota keluargamu tentang Surat Izin Mengemudi (SIM). Juga mintalah mereka menunjukkan SIM-nya kepadamu. Kemudian jawablah pertanyaan-pertanyaan ini:

1. SIM apa yang dimiliki anggota keluargamu (A/C/ yang lain)?

.....

2. Umur berapa seseorang boleh memiliki SIM?

.....



Ayo Membaca!

🕒 **Menanggapi Bacaan: 25 Menit**



Pindai QR berikut untuk membuka Buku

- Arahkan kamera perangkat pada gambar disamping
- Pastikan kamera ponsel fokus dan muncul instruksi untuk membuka tautan
- Klik tautan tersebut dan video dapat dibuka pada perangkat

Atau dapat melalui bit.ly/bukulit5-m3-1

Sumber Buku



Lembar Cerita 2

Kamu juga bisa baca ceritanya di sini.
Ayo kita baca ceritanya.



Penulis: Eva Y. Nukman

Ilustrator: Hutami Dwijayanti

Penerbit: Komisi Pemberantasan Korupsi Republik Indonesia
Direktoran Pendidikan dan Pelayanan Masyarakat

Aduh, sudah jam sepuluh kurang seperempat! Film di bioskop akan dimulai jam sebelas. Chacha harus tiba di rumah Nuri jam sepuluh. Tidak akan terburu jika naik angkot. Tadi Chacha keasyikan main *game* dan mengabaikan alarm yang sudah disetelnya. Bagaimana ini? Ibu dan Ayah belum pulang dari pasar. Pak Asep, tukang ojek langganan, mungkin bisa mengantarnya. Tetapi, di mana Ibu menyimpan nomor ponsel Pak Asep?

Lembar Cerita 2



“Mau Kak Reza antar dengan motor Ayah?” kata Kak Reza tiba-tiba. “Kak Reza, kan, belum punya SIM,” kata Chacha. Kak Reza tertawa. “Tak apa. Di mana rumah Nuri?” “Hanya lima belas menit dari sini. Bisa sepuluh menit saja dengan motor. Tapi...,” Chacha kembali terdiam.

Ya, untuk pergi ke rumah Nuri mereka harus melewati jalan besar dan persimpangan yang cukup ramai. Bagaimana kalau ada apa-apa? Lagipula Ayah pasti tak mengizinkan sepeda motornya dipakai Kak Reza.

“Tapi apa?” desak Kak Reza. “Ah, nggak apa-apa. Ayo, kita pergi sekarang!” jawab Chacha. Ah, sebentar saja, batinnya. Pada saat Ibu dan Ayah tiba di rumah nanti, Kak Reza pasti sudah kembali.

Lembar Cerita 2



Mereka melewati belokan menurun yang sempit dan curam. “Berhenti dulu, Kak!” kata Chacha. Belokan itu hanya bisa dilalui oleh satu mobil saja. Namun terlambat, Kak Reza sudah berbelok tepat di depan sebuah mobil yang sedang menajak. Mobil itu pun mengerem mendadak. Sepeda motor mereka oleng. Kak Reza berhenti, kakinya harus berjinjit.



Mobil itu berhenti seketika. Dua sepeda motor di belakangnya bertabrakan. Kedua pengendaranya menatap Chacha dan Kak Reza dari balik helm mereka. Tubuh Chaha gemetar. Rasanya dia ingin menangis. Pengendara mobil membuka jendela. “Hei, anak kecil!! Kalau belum biasa bawa motor, jangan nekat!” serunya.

“Kak, Chacha mau pulang saja!” isak Chacha. Kak Reza diam saja. Terlihat jelas bahwa Kak Reza gugup dan panik.

Hari Ke-2

Kegiatan 1  35 menit

Berdasarkan cerita “**Chacha Harus Tahu**”, berikan pendapatmu tentang hal-hal berikut ini:

Apakah Kak Reza sudah memiliki SIM?

.....

Apakah Kak Reza sudah boleh mengendarai sepeda motor?

.....

Ketika Kak Reza berbelok, satu mobil mengerem mendadak.
Mengapa mobil itu harus mengerem mendadak?

.....

.....

Mengapa dua sepeda motor di belakang mobil bertabrakan?

.....

.....

Hari Ke-2

Kegiatan 1 🕒 35 menit

Perhatikan gambar rambu-rambu lalu lintas di bawah ini. Pilih rambu-rambu yang mungkin dilanggar oleh Kak Reza! Lingkari hurufnya

a.



Dilarang mendahului

b.



Dilarang parkir

c.



Dilarang stop

d.



Hati-hati turunan curam

Hari Ke-2

Kegiatan 1 ⌚ 35 menit



Ayo Menulis!

⌚ Menulis Tematik: 35 Menit

Salah satu sebab jalan macet adalah karena pengguna jalan tidak tertib. Tulislah contoh pengguna jalan yang tidak tertib pada diagram di bawah ini.

Jalan Macet







Hari Ke-2

Kegiatan 1 🕒 35 menit



Ayo Berlatih!

Ubahlah kalimat langsung di bawah ini menjadi kalimat tak langsung. **Contoh:**

Kalimat langsung	Kalimat tak langsung
“Kita naik motor saja Chacha!” ajak Kak Reza.	Kak Reza mengajak Chacha untuk naik motor saja.
“Ini motor Pak Asep,” kata Ibu.	Ibu berkata bahwa itu motor Pak Asep.

1. “Rumah Nuri jauh,” kata Chacha.

.....

2. “Naik angkot saja,” kata Ibu kepadaku.

.....

3. “Hati-hati, ya!” pesan Ayah.

.....

Hari Ke-2

Kegiatan 1  35 menit

4. “Chacha pergi ke rumah Nuri, ya,” pamit Chacha kepada Ibu.

.....

5. “Apa Kak Reza bisa naik motor?” tanya Chacha.

.....



Jurnal Bacaanku

Jangan lupa untuk mencatat bacaan yang kamu baca hari ini pada jurnal membaca mingguan, ya!



Refleksiku

Beri tanda centang (✓) pada kotak.

Indikator	Belum Mampu	Mampu dengan Bantuan Orang Tua	Mampu Secara Mandiri	Keterangan
Pesan Pagi Saya dapat menulis jawaban pada pesan pagi.				

Hari Ke-2

Kegiatan 1  35 menit



Refleksiku

Beri tanda centang (✓) pada kotak.

Indikator	Belum Mampu	Mampu dengan Bantuan Orang Tua	Mampu Secara Mandiri	Keterangan
Ayo Membaca: Chacha Harus Tahu Saya dapat menjawab pertanyaan pada kegiatan Menanggapi Buku.				
Ayo Menulis Saya dapat mengisi lembar kerja siswa pada kegiatan Menulis Tematik.				
Ayo Berlatih Saya mampu mengerjakan lembar kerja siswa pada latihan bahasa.				

Hari Ke-2

Kegiatan 1 🕒 35 menit



Refleksiku

Beri tanda centang (✓) pada kotak.

Indikator	Belum Mampu	Mampu dengan Bantuan Orang Tua	Mampu Secara Mandiri	Keterangan
Jurnal Membacaku Saya sudah mengisi jurnal membaca.				

Perasaan saya saat belajar hari ini



Materi yang belum saya pahami hari ini:

Tanda Tangan Orang Tua

Hari/Tanggal: _____

Hari Ke-3

Kegiatan 1 ⌚ 35 menit



Ayo Mengamati!

⌚ Pesan Pagi: 15 menit

Selamat pagi siswa kelas 5. Apa kabar pagi ini?
Sebelum belajar, ayo jawab pertanyaan ini:
Apa hal sederhana yang bisa kamu lakukan
untuk menjaga ketertiban lalu lintas?

Pesan Pagi

Tuliskan 2 hal sederhana yang bisa kamu lakukan untuk
menjaga ketertiban lalu lintas.

1.
2.



Ayo Membaca!

⌚ Menanggapi Bacaan: 25 Menit

Ayo kita baca teks informasi ini.

Lakukan Ini Jika Tidak Ingin Macet

Banyak orang yang suka mengeluhkan tentang macet. Macet bisa terjadi di kota maupun di desa. Kemacetan bisa terjadi karena perilaku-perilaku kita sendiri lho, seperti melanggar peraturan lalu lintas. Nah, kalau ingin tidak macet, kita juga harus mengubah perilaku. Apa saja itu?

Hari Ke-3

Kegiatan 1 35 menit

Tertib Berlalu Lintas

Hal utama yang menyebabkan kemacetan adalah perilaku tidak tertib berlalu lintas. Contohnya: melawan arus, menerobos lampu tanda berhenti, dan banyak lagi pelanggaran lainnya.

Selain menyebabkan kemacetan, melanggar peraturan lalu lintas juga berisiko menyebabkan kecelakaan. Nah, nantinya kecelakaan ini juga berakhir pada kemacetan.

Tertib berlalu lintas ini bukan hanya berlaku bagi pengendara kendaraan bermotor, tapi juga untuk pejalan kaki. Misalnya, tidak berjalan di trotoar dan menyeberang sembarangan. Pejalan kaki yang menyeberang tidak di *zebra cross* atau jembatan penyeberangan menyebabkan kemacetan.

Naik Kendaraan Umum

Saat ini sudah ada banyak pilihan kendaraan umum dengan fasilitas yang baik. Jika banyak orang menggunakan kendaraan umum maka kemacetan bisa dihindari. Ada banyak pilihan, seperti kereta, metromini, angkot, dan lain-lain.

Kendaraan pribadi yang jumlahnya terlalu banyak menyebabkan kemacetan. Jika bisa berjalan kaki atau bersepeda, kita tidak perlu menggunakan kendaraan pribadi.

Nah, jika memang jaraknya memungkinkan, kamu bisa bersepeda ke sekolah atau ke rumah teman.

(diadaptasi dari <https://bobo.grid.id/read/08679246/lakukan-ini-jika-tak-ingin-macet>)

Setelah membaca ayo jawab pertanyaan-pertanyaan di bawah ini.

1. Apa perilaku pengendara kendaraan bermotor yang bisa menyebabkan macet?

.....

.....

Hari Ke-3

Kegiatan 1 🕒 35 menit

2. Apa perilaku pejalan kaki yang bisa menyebabkan macet?

.....
.....

3. Mengapa naik kendaraan umum bisa mengurangi kemacetan?

.....
.....

4. Apakah kamu pernah terjebak macet? Kalau pernah, bagaimana rasanya?

.....
.....

5. Menurutmu tempat-tempat apa yang sering macet? Mengapa?

.....
.....

Hari Ke-3

Kegiatan 1 ⌚ 35 menit



Ayo Menulis!

⌚ Menulis Tematik: 35 Menit

Temammu senang mengendarai motor, padahal ia belum cukup umur. Bantulah menjelaskan kepada temammu beberapa alasan mengendarai motor itu berbahaya.



Anak kelas 5 SD belum boleh mengendarai motor

Hari Ke-3

Kegiatan 1 ⌚ 35 menit



Ayo Berlatih!

Lengkapilah kalimat-kalimat ini dengan kata-kata pada kotak.

menyeberang

macet

kendaraan

melawan

bersepeda

1. Pagi ini jalanan tidak karena banyak orang bersepeda.
2. Lihat! Orang itu sembarangan sehingga lalu lintas jadi macet.
3. Tabrakan itu terjadi karena mobil kijang warna biru arus.
4. Aku senang tinggal di desa karena udaranya lebih sejuk dan belum terlalu banyak
5. Hastin dan Ican selalu ke sekolah.

Hari Ke-3

Kegiatan 1  35 menit



Jurnal Bacaanku

Jangan lupa untuk mencatat bacaan yang kamu baca hari ini pada jurnal membaca mingguan, ya!



Refleksiku

Beri tanda centang (✓) pada kotak.

Indikator	Belum Mampu	Mampu dengan Bantuan Orang Tua	Mampu Secara Mandiri	Keterangan
<p>Pesan Pagi</p> <p>Saya dapat menulis jawaban pada pesan pagi.</p>				
<p>Ayo Membaca: Lakukan Ini Jika Tidak Ingin Macet</p> <p>Saya dapat menjawab pertanyaan pada kegiatan Menanggapi Buku.</p>				
<p>Ayo Menulis</p> <p>Saya dapat mengisi lembar kerja siswa pada kegiatan Menulis Tematik.</p>				

Hari Ke-3

Kegiatan 1  35 menit



Refleksiku

Beri tanda centang (✓) pada kotak.

Indikator	Belum Mampu	Mampu dengan Bantuan Orang Tua	Mampu Secara Mandiri	Keterangan
<p>Ayo Berlatih</p> <p>Saya mampu mengerjakan lembar kerja siswa pada latihan bahasa.</p>				
<p>Jurnal Membacaku</p> <p>Saya sudah mengisi jurnal membaca.</p>				

Perasaan saya saat belajar hari ini



Materi yang belum saya pahami hari ini:

Tanda Tangan Orang Tua

Hari/Tanggal: _____

Hari Ke-4

Kegiatan 1 🕒 35 menit



Ayo Mengamati!

🕒 **Pesan Pagi: 10 menit**

Selamat pagi siswa kelas 5.
Sebelum belajar, ayo jawab pertanyaan ini:

1. Pernahkah kamu melihat kendaraan yang mengebut di jalanan?
2. Beberapa kendaraan diperbolehkan untuk mengambil jalan kendaraan lain.
Kendaraan apa sajakah itu?

Pesan Pagi

Kendaraan yang pernah saya lihat mengebut di jalanan:

Gambarlah kendaraan yang diperbolehkan untuk mengambil jalan kendaraan lain di sini.

Hari Ke-4

Kegiatan 1 🕒 35 menit



Ayo Membaca!

🕒 Menanggapi Bacaan: 25 Menit



BUBU, SI AMBULANS
Penulis: Aniek Wijaya
Ilustrator: Wastana Haikal
Penerbit: DAR! Mizan

Amati gambar di atas. Lakukan dengan teliti.

1. Kendaraan apa yang ada pada gambar ini?
2. Mengapa kendaraan itu tersenyum?
3. Kira-kira dia mau pergi ke mana, ya?

Hari Ke-4

Kegiatan 1  35 menit

Tulis jawabanmu pada lembar kerja ini

1. Kendaraan yang ada pada gambar itu adalah:

.....

2. Menurut saya kendaraan itu tersenyum karena:

.....

3. Menurut saya dia mau pergi ke:

.....

Minta orang tuamu memindai QR atau membuka tautan
dibawah ini untuk mengunduh ceritanya



Pindai QR berikut untuk membuka Buku

- Arahkan kamera perangkat pada gambar disamping
- Pastikan kamera ponsel fokus dan muncul instruksi untuk membuka tautan
- Klik tautan tersebut dan video dapat dibuka pada perangkat

Atau dapat melalui bit.ly/bukulit5-m3-2

Sumber Buku



Room to Read®

Lembar Cerita 3

**Kamu juga bisa
baca ceritanya di
sini.
Ayo kita baca
ceritanya.**



BUBU, SI AMBULANS
Penulis: Aniek Wijaya
Ilustrator: Wastana Haikal
Penerbit: DAR! Mizan



Saat pulang, Bubu sering bosan.
Pak Nunu mengemudi terlalu pelan.



Lembar Cerita 3

3



Bubu tak suka mandi. Pak Nunu memandikan Bubu lagi, dan lagi.

4



Bubu bosan mendengarkan lagu. Lagu yang dinyanyikan Pak Nunu.

5



Suatu pagi, seseorang mendatangi Bubu. Eh, siapa itu? Pengemudi baru?

6



Pengemudi baru hebat.

Lembar Cerita 3



Bubu melaju sangat cepat



Sirene Bubu berbunyi tanpa henti.

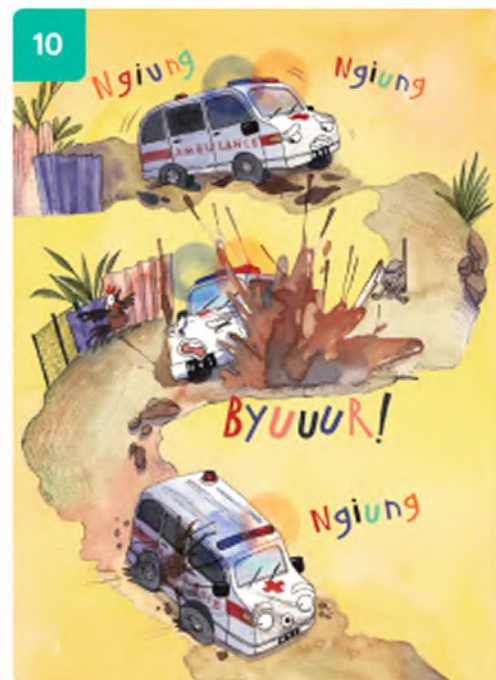

Lembar Cerita 3

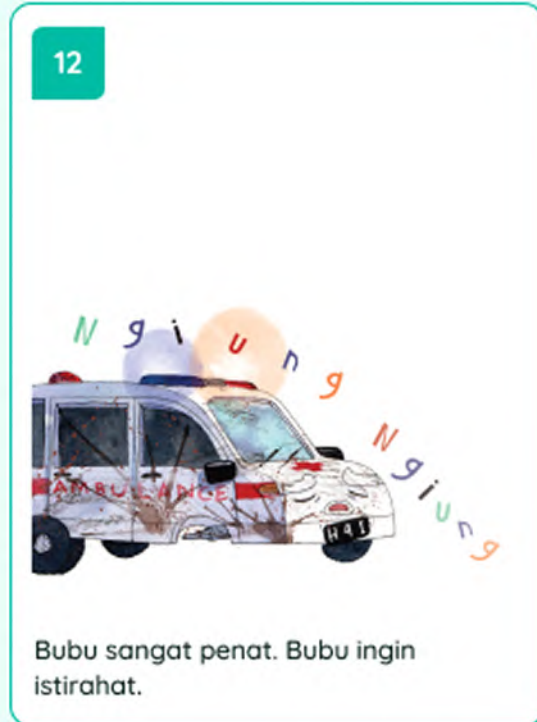
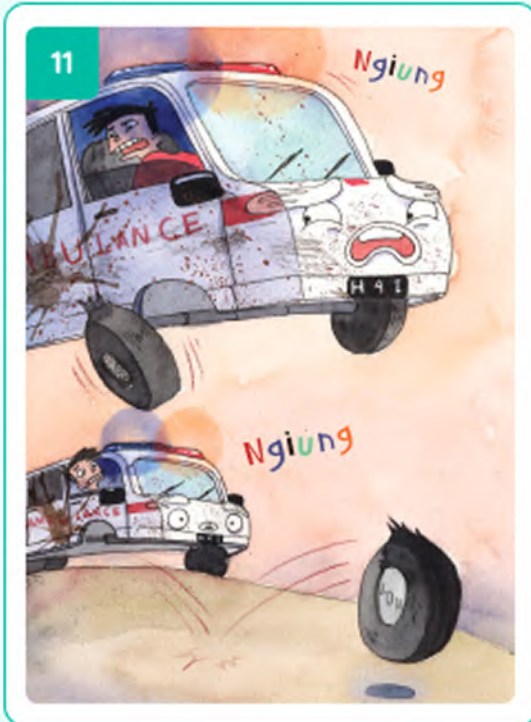

Lembar Cerita 3

15



Bubu tak suka pengemudi baru.
Bubu rindu Pak Nunu.

16



17



Bubu sudah sehat sekarang.
Asyik, boleh pulang!

18



Lembar Cerita 3

19



Eh, siapa itu?

20



Wah, Pak Nunu datang. Bubu sangat senang.

20



Bubu kembali bertugas bersama Pak Nunu.

Hari Ke-4

Kegiatan 1  35 menit

Sekarang jawablah pertanyaan-pertanyaan di bawah ini berdasarkan cerita “Bubu, Si Ambulans”.

Ada berapa tokoh dalam cerita ini? Siapa saja mereka?

.....
.....

Apa yang dilakukan si pengemudi baru?

.....
.....

Menurutmu, bagaimana perasaan si Bubu?

.....
.....

Hari Ke-4

Kegiatan 1  35 menit



Ayo Menulis!

 **Menulis Tematik: 35 Menit**

**Mengapa sikap Bubu berubah, ya?
Tuliskan perubahan emosi dan sikap Bubu pada diagram ini.**

Bagaimana perasaan Bubu di awal cerita? Mengapa?

**Bagaimana perasaan Bubu waktu pengemudi
baru mengendarainya? Jelaskan.**

**Akhirnya, bagaimana perasaan Bubu waktu sudah sehat
dan bertemu Pak Nunu lagi? Jelaskan.**

Hari Ke-4

Kegiatan 1  35 menit



Kegiatan Bersama Orang Tua

Ceritakan kepada Keluargamu

Ceritakan tentang perubahan sikap dan emosi Bubu dalam cerita “Bubu, Si Ambulans” pada keluargamu. Tunjukkan gambar-gambarnya kepada mereka! Setelah itu, minta mereka membubuhkan tandatangannya pada kotak di bawah ini, ya!

Tanda tangan orang tua/anggota keluarga lain.



Ayo Berlatih!

Tahukah kamu? Tuliskan AMBULANS sengaja ditulis terbalik. Tujuannya, agar dapat dibaca oleh pengendara lain dari kaca spion. Sekarang dapatkan kamu menyusun huruf-huruf ini menjadi kata yang tepat? Semua kata ada dalam cerita “Bubu, Si Ambulans”.

1. i-u-d-p-n-e-e-g-m : _____
2. e-n-e-s-r-i : _____
3. m-u-s-n-a-l-a-b : _____
4. t-n-a-p-e : _____
5. n-a-s-e-n-g : _____

Hari Ke-4

Kegiatan 1  35 menit



Jurnal Bacaanku

Jangan lupa untuk mencatat bacaan yang kamu baca hari ini pada jurnal membaca mingguan, ya!



Refleksiku

Beri tanda centang (✓) pada kotak.

Indikator	Belum Mampu	Mampu dengan Bantuan Orang Tua	Mampu Secara Mandiri	Keterangan
Pesan Pagi Saya dapat menulis jawaban pada pesan pagi.				
Ayo Membaca: Bubu, Si Ambulans Saya dapat menjawab pertanyaan pada kegiatan Menanggapi Buku.				

Hari Ke-4

Kegiatan 1  35 menit



Refleksiku

Beri tanda centang (✓) pada kotak.

Indikator	Belum Mampu	Mampu dengan Bantuan Orang Tua	Mampu Secara Mandiri	Keterangan
Ceritakan Kepada Keluargamu! Saya sudah menceritakan tentang perubahan sikap Bubu ini kepada orang tua atau anggota keluarga lain				
Ayo Menulis Saya dapat mengisi lembar kerja siswa pada kegiatan Menulis Tematik.				
Ayo Berlatih Saya mampu mengerjakan lembar kerja siswa pada latihan bahasa.				

Hari Ke-4

Kegiatan 1 🕒 35 menit



Refleksiku

Beri tanda centang (✓) pada kotak.

Indikator	Belum Mampu	Mampu dengan Bantuan Orang Tua	Mampu Secara Mandiri	Keterangan
Jurnal Membacaku Saya sudah mengisi jurnal membaca.				

Perasaan saya saat belajar hari ini



Materi yang belum saya pahami hari ini:

Tanda Tangan Orang Tua

Hari/Tanggal: _____

Hari Ke-5

Kegiatan 1 🕒 35 menit



Ayo Mengamati!

🕒 Pesan Pagi: 10 menit

Selamat pagi siswa kelas 5.
Sebelum belajar, ayo jawab pertanyaan ini:

1. Pernahkah kamu berpapasan dengan ambulans di jalan?

.....

2. Apa yang kamu pikirkan setiap kali melihat ambulans?

.....

.....



Ayo Membaca!

🕒 Menanggapi Bacaan: 25 Menit



Pindai QR berikut untuk membuka Buku

- Arahkan kamera perangkat pada gambar disamping
- Pastikan kamera ponsel fokus dan muncul instruksi untuk membuka tautan
- Klik tautan tersebut dan video dapat dibuka pada perangkat

Atau dapat melalui bit.ly/bukulit5-m3-2

Sumber Buku



Room to Read®

Lembar Cerita 4

**Kamu juga bisa
baca ceritanya di
sini.
Ayo kita baca
ceritanya.**



BUBU, SI AMBULANS
Penulis: Aniek Wijaya
Ilustrator: Wastana Haikal
Penerbit: DAR! Mizan



1
Saat pulang, Bubu sering bosan.
Pak Nunu mengemudi terlalu pelan.



Lembar Cerita 4

3



Bubu tak suka mandi. Pak Nunu memandikan Bubu lagi, dan lagi.

4



Bubu bosan mendengarkan lagu. Lagu yang dinyanyikan Pak Nunu.

5



Suatu pagi, seseorang mendatangi Bubu. Eh, siapa itu? Pengemudi baru?

6



Pengemudi baru hebat.

Lembar Cerita 4

7 Ngiung Ngiung Ngiung Ngiung



Bubu melaju sangat cepat

8 Ngiung Ngiung Ngiung



UHUK UHUK UHUK

9 Ngiung



Sirene Bubu berbunyi tanpa henti.

10 Ngiung Ngiung Ngiung

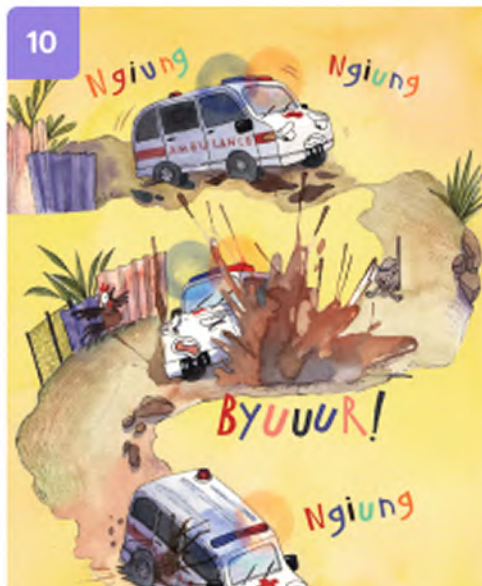

BYUUUR!

Lembar Cerita 4

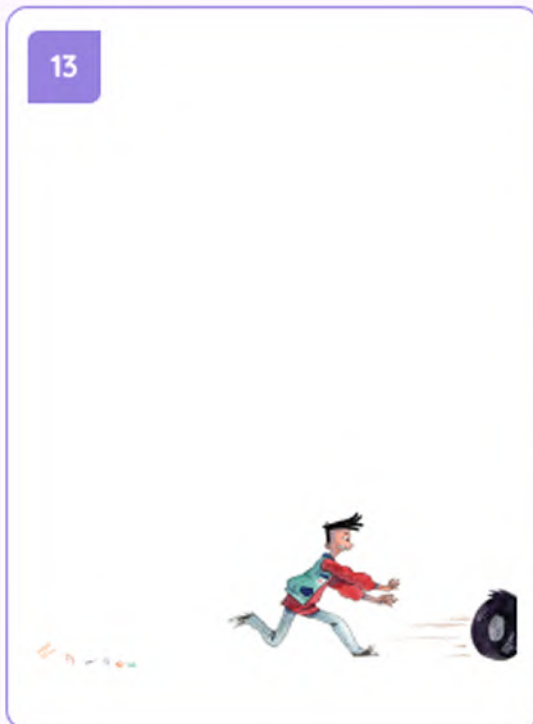

Lembar Cerita 4

15



Bubu tak suka pengemudi baru.
Bubu rindu Pak Nunu.

16



17



Bubu sudah sehat sekarang.
Asyik, boleh pulang!

18

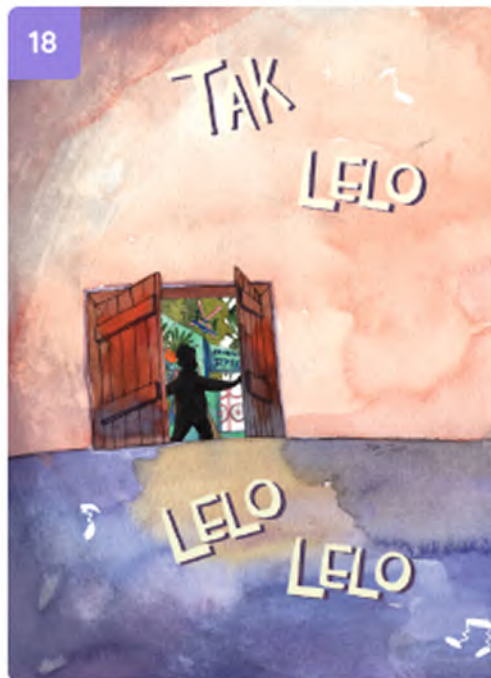

Lembar Cerita 4

19



Eh, siapa itu?

20



Wah, Pak Nunu datang. Bubu sangat senang.

20



Bubu kembali bertugas bersama Pak Nunu.

Hari Ke-5

Kegiatan 1  35 menit

**Pengemudi Bubu yang baru sangat ceroboh.
Tuliskan perilaku pengemudi baru yang tidak disukai Bubu.**

Perilaku pengemudi baru yang tidak disukai Bubu

.....

.....

.....

.....

.....



Kegiatan Bersama Orang Tua

Ceritakan kepada Keluargamu

**Ceritakan tentang perilaku pengemudi baru yang tidak disukai
Bubu dalam cerita “Bubu, Si Ambulans” pada keluargamu.
Tunjukkan gambar-gambarnya kepada mereka**

Tanda tangan orang tua/anggota keluarga lain.

.....

Hari Ke-5

Kegiatan 1 🕒 35 menit



Ayo Membaca!

🕒 Membaca Mandiri: 25 Menit



Pindai QR berikut untuk membuka Buku

- Arahkan kamera perangkat pada gambar disamping
- Pastikan kamera ponsel fokus dan muncul instruksi untuk membuka tautan
- Klik tautan tersebut dan video dapat dibuka pada perangkat

Atau dapat melalui bit.ly/bukulit5-m3-3

Sumber Buku



**Kamu juga bisa baca ceritanya di sini.
Ayo kita baca ceritanya.**



HUJAN WARNA WARNI

Penulis: Ary Nilandari

Ilustrator: Mukhlis Nur

Penerbit: Komisi Pemberantasan Korupsi Republik Indonesia

Direktorat Pendidikan dan Pelayanan Masyarakat

Lembar Cerita 5



Lembar Cerita 5

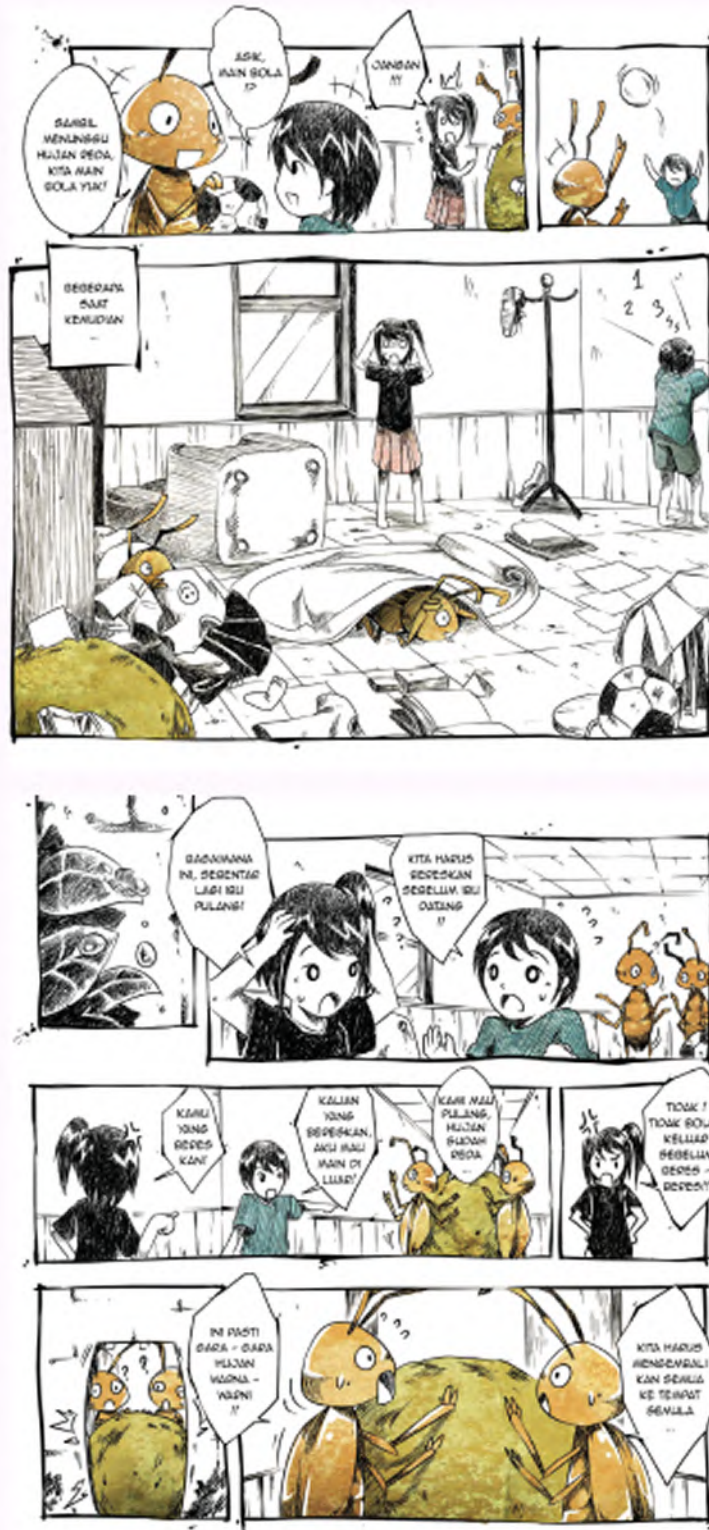

Lembar Cerita 5

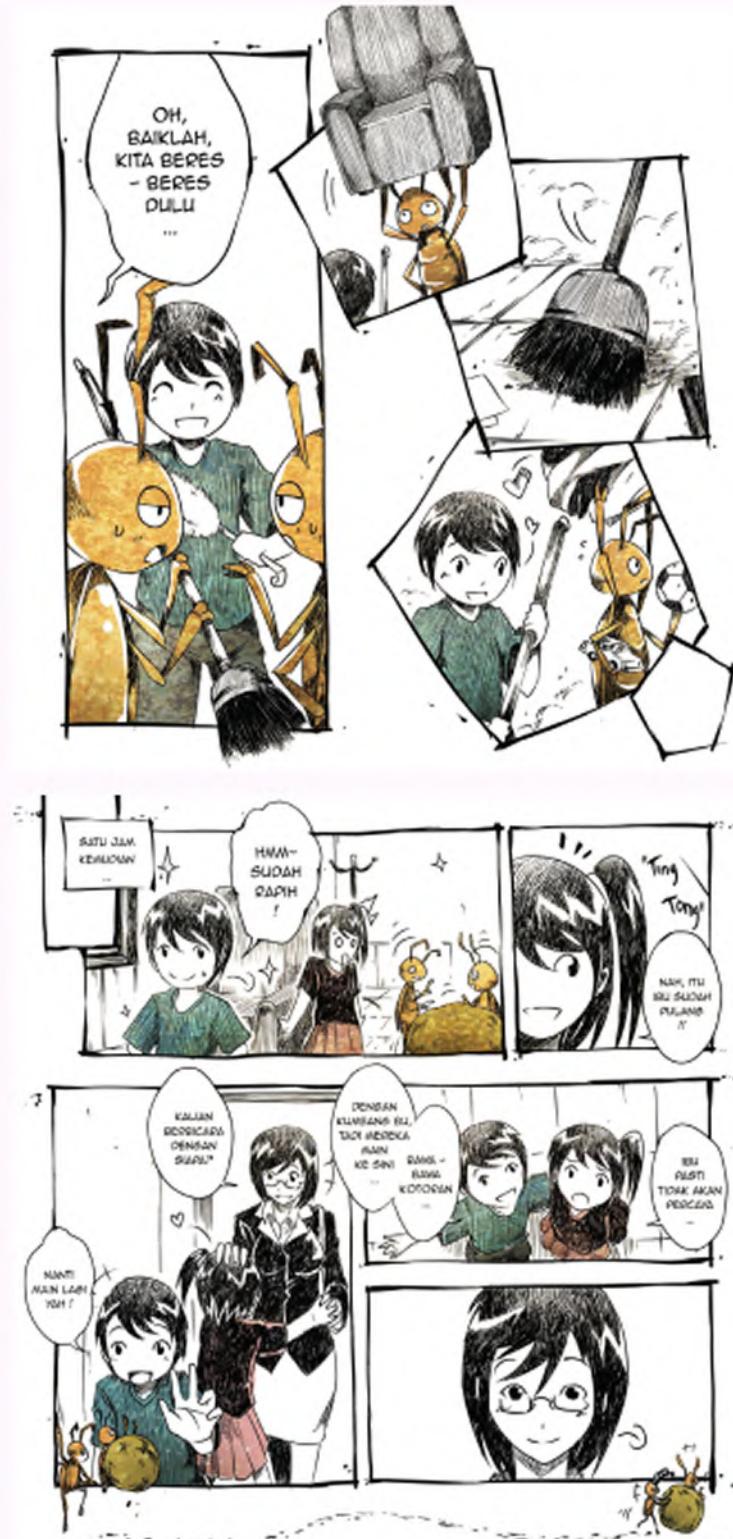

Lembar Cerita 5

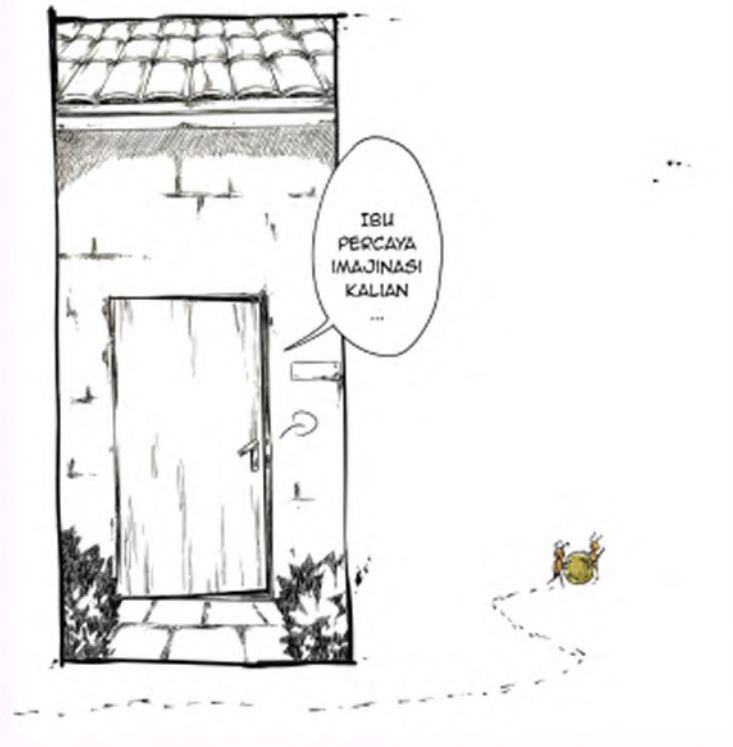

Jurnal Bacaanku

Jangan lupa untuk mencatat bacaan yang kamu baca hari ini pada jurnal membaca mingguan, ya!

Hari Ke-5

Kegiatan 1  35 menit



Refleksiku

Beri tanda centang (✓) pada kotak.

Indikator	Belum Mampu	Mampu dengan Bantuan Orang Tua	Mampu Secara Mandiri	Keterangan
<p>Pesan Pagi</p> <p>Saya dapat menulis jawaban pada pesan pagi.</p>				
<p>Ayo Membaca: Bubu, Si Ambulans</p> <p>Saya dapat menjawab pertanyaan pada kegiatan Menanggapi Buku.</p>				
<p>Ayo Membaca (Membaca Mandiri): Hujan Warna Warni</p> <p>Saya sudah selesai membaca cerita ini</p>				
<p>Jurnal Membacaku</p> <p>Saya sudah mengisi jurnal membaca.</p>				

Hari Ke-5

Kegiatan 1  35 menit

Perasaan saya saat belajar hari ini



Materi yang belum saya pahami
hari ini:

Tanda Tangan Orang Tua

Hari/Tanggal: _____

Hari Ke-6

Kegiatan 1  35 menit



Ayo Mengamati!

 **Pesan Pagi: 10 menit**

Selamat pagi siswa kelas 5. Semoga kabar kalian baik.
Sebelum mulai belajar, ayo jawab pertanyaan ini.

Apakah selama ini kamu selalu menaati peraturan
lalu lintas? Mengapa?

.....



.....

.....



Jurnal Bacaanku

Tulis judul buku yang kamu baca minggu ini. Kamu hanya
menuliskan judul sebuah buku atau judul bab sebuah buku sekali
saja. Berilah tanda centang (✓) pada kotak apa yang kamu
rasakan setelah membaca buku tersebut. Ingat untuk menuliskan
hari dan tanggal ya.

Hari/Tanggal	Judul Buku atau Bab yang Dibaca	Yang Dirasakan		
				

Hari Ke-6

Kegiatan 1  35 menit

Hari/Tanggal	Judul Buku yang Dibaca	Yang Dirasakan		
				



Ayo Berkreasi!

Proyek Akhir Pekan

Sekarang kamu akan membuat poster untuk mengajak teman-temanmu menjaga ketertiban lalu lintas. Sebelumnya ikuti langkah-langkah berikut ini untuk persiapannya.

Tuliskan kalimat-kalimat ajakan yang akan kamu cantumkan dalam poster di kotak ini.

Buat daftar alat dan bahan yang kamu butuhkan di sini (Misalnya: gunting, lem, dsb.).

Hari Ke-6

Kegiatan 1 🕒 35 menit

Tips kreatif!

- Tambahkan gambar yang menarik dan sesuai dengan tema poster. Kamu bisa menggambar sendiri atau mencari gambar dari majalah atau koran bekas.
- Beri warna yang menarik sehingga teman-teman tertarik melihat postermu.
- Cari bahan-bahan lain untuk menghias postermu.

Buatlah postermu di sini!

Hari Ke-6

Kegiatan 1  35 menit



Refleksiku

Beri tanda centang (✓) pada kotak.

Indikator	Belum Mampu	Mampu dengan Bantuan Orang Tua	Mampu Secara Mandiri	Keterangan
Pesan Pagi Saya dapat menulis jawaban pada pesan pagi.				
Jurnal Membacaku Saya sudah mengisi jurnal membaca.				
Proyek Akhir Pekan Saya dapat mengerjakan proyek akhir pekan				



Perasaan saya saat belajar hari ini





Materi yang belum saya pahami hari ini:

Tanda Tangan Orang Tua

Hari/Tanggal: _____

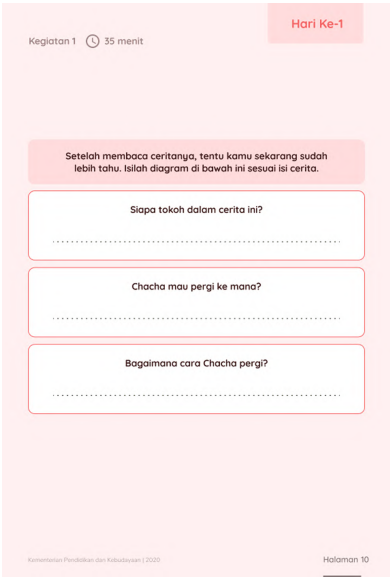
Hari Ke-1	
Langkah-langkah Pembelajaran	
Pesan Pagi	10 menit
Ayo Membaca	25 menit
<div style="border: 1px solid #ccc; padding: 10px; margin-bottom: 10px;"> <p style="text-align: right; font-weight: bold; color: #e91e63;">Hari Ke-1</p> <p>Kegiatan 1 ⌚ 35 menit</p> <p style="background-color: #ff9800; color: white; padding: 2px 5px; border-radius: 5px; display: inline-block;">Ayo Membaca</p></div> <div style="border: 1px solid #ccc; padding: 10px; margin-bottom: 10px;"> <p style="text-align: center; color: #e91e63;">Menanggapi Bacaan: 25 Menit</p>  <p style="text-align: center; font-weight: bold; color: #e91e63;">CHACHA HARUS TAHU</p> <p style="text-align: center; font-size: small;">Amati gambar di atas. Lakukan dengan teliti.</p> <ol style="list-style-type: none"> 1. Siapa yang ada pada gambar ini? 2. Mengapa ia cemberut? 3. Menurutmu, ia "harus tahu" apa, ya? <p style="font-size: x-small; display: flex; justify-content: space-between;">Kementerian Pendidikan dan Kebudayaan 2020 Halaman 5</p> </div> <div style="border: 1px solid #ccc; padding: 10px;"> <p style="text-align: right; font-weight: bold; color: #e91e63;">Hari Ke-1</p> <p>Kegiatan 1 ⌚ 35 menit</p> <p style="text-align: center; font-size: small;">Tulis jawabanmu pada lembar kerja ini</p> <div style="border: 1px solid #ccc; padding: 5px; margin-bottom: 5px;"> <p style="font-size: x-small;">1. Anak perempuan dalam gambar itu adalah:</p> <p>.....</p> </div> <div style="border: 1px solid #ccc; padding: 5px; margin-bottom: 5px;"> <p style="font-size: x-small;">2. Ia cemberut karena</p> <p>.....</p> </div> <div style="border: 1px solid #ccc; padding: 5px; margin-bottom: 5px;"> <p style="font-size: x-small;">3. Menurutmu, ia "harus tahu" apa, ya?</p> <p>.....</p> </div> <p style="font-size: x-small; text-align: center;">Minta orang tuamu memindai QR atau membuka tautan di bawah ini untuk mengunduh ceritanya</p> <div style="display: flex; align-items: center; justify-content: space-between; font-size: x-small;"> <div style="text-align: center;">  <p>Pindai QR berikut untuk membuka Buku</p> <ul style="list-style-type: none"> • Aktifkan kamera perangkat pada gambar di samping • Pastikan kamera benar-benar fokus dan memindai seluruh gambar • Kita harus tenang dan video dapat dibuka pada perangkat <p>Atau dapat melalui link: http://bukunilai2-md-1</p> </div> <div style="text-align: center;">  <p>Sumber Buku ACCH Anti-Cheating Cheating House</p> </div> </div> <p style="font-size: x-small; display: flex; justify-content: space-between;">Kementerian Pendidikan dan Kebudayaan 2020 Halaman 6</p> </div>	<p>Kunci jawaban:</p> <ol style="list-style-type: none"> 1. Anak perempuan dalam gambar itu adalah Chacha 2. Ia cemberut karena khawatir akan terlambat pergi nonton bioskop. (Siswa juga boleh menjawab dengan kalimat yang lain sesuai pendapat mereka tentang gambarnya.) 3. Chacha "harus tahu" tentang bahaya melanggar peraturan lalu lintas. (Siswa juga boleh menjawab dengan kalimat yang lain sesuai pendapat mereka tentang gambarnya.) <p>Rubrik Asesmen:</p> <p>4 - Sangat Baik: Siswa dapat menjawab semua pertanyaan dan menyampaikan pendapat dengan tepat.</p> <p>3 - Baik: Siswa dapat menjawab dua pertanyaan dan menyampaikan pendapat dengan tepat.</p> <p>2 - Cukup: Siswa dapat menjawab satu pertanyaan dan menyampaikan pendapat dengan tepat.</p> <p>1 - Kurang: Siswa belum bisa menjawab pertanyaan dan menyampaikan pendapat dengan tepat.</p>

	<p>Kunci jawaban:</p> <p>Tokoh dalam cerita itu adalah: Chacha dan Kak Reza. Chacha mau pergi ke rumah Nuri. Chacha pergi ke rumah Nuri dengan membonceng Kak Reza naik motor.</p> <p>Rubrik Asesmen:</p> <p>4 - Sangat Baik: Siswa dapat menjawab semua pertanyaan tersebut dengan tepat.</p> <p>3 - Baik: Siswa dapat menjawab dua pertanyaan tersebut dengan tepat.</p> <p>2 - Cukup: Siswa dapat menjawab salah satu pertanyaan tersebut dengan tepat.</p> <p>1 - Kurang: : Siswa belum bisa menjawab semua pertanyaan tersebut dengan tepat.</p>
<p>Menulis tematik</p>	<p>35 menit</p>
	<p>Kunci jawaban:</p> <p>Awal: Chacha ingin segera sampai ke rumah Nuri agar tidak terlambat nonton bioskop. (Kalimat tidak harus sama persis seperti ini, yang penting maknanya sama).</p> <p>Tengah: Chacha memutuskan untuk membonceng Kak Reza naik motor Ayah. (Kalimat tidak harus sama persis seperti ini, yang penting maknanya sama).</p> <p>Akhir: Chacha ketakutan dan menyesal karena ia dan Kak Reza sudah melanggar peraturan lalu lintas. (Kalimat tidak harus sama persis seperti ini, yang penting maknanya sama).</p>

	<p>Rubrik Asesmen:</p> <p>4 - Sangat Baik: Siswa dapat menarik kesimpulan dari bacaan yang dibacanya dengan tepat.</p> <p>3 - Baik: Siswa dapat menarik kesimpulan dari bacaan yang dibacanya dengan sedikit kesalahan.</p> <p>2 – Cukup: Siswa dapat menarik kesimpulan dari bacaan yang dibacanya dengan beberapa kesalahan.</p> <p>1 - Kurang: Siswa belum bisa menarik kesimpulan dari bacaan yang dibacanya.</p>
<p>Ayo Bercerita</p> <p>Ceritakan Kepada Keluargamu</p>	
 <p>Kegiatan 1 35 menit Hari Ke-1</p> <p>Kegiatan Bersama Orang Tua</p> <p>Ceritakan kepada Keluargamu</p> <p>Ceritakan awal, tengah, akhir cerita di atas kepada orang tua, atau anggota keluargamu yang lain. Tunjukkan gambar-gambar dalam bacaan itu kepada mereka! Setelah itu, minta mereka membubuhkan tandatangannya pada kotak di bawah ini, ya!</p> <p>Tanda tangan orang tua/anggota keluarga lain.</p> <p>Kata Baru</p> <p>mengendarai (v) : naik kendaraan persimpangan (n) : tempat (jalan dan sebagainya) yang berbelok atau bercabang oleng (a) : berayun-ayun ke kiri dan ke kanan</p> <p>Perhatikan gambar ini.</p> <p>Lingkari gambar yang menunjukkan kata mengendarai dengan warna merah, persimpangan dengan warna biru, dan oleng dengan warna hijau.</p> <p>Kementerian Pendidikan dan Kebudayaan 2020 Halaman 12</p>	<p>Rubrik Asesmen:</p> <p>4 - Siswa dapat menceritakan awal, tengah, dan akhir cerita dengan tepat dan runtut.</p> <p>3 - Baik: Siswa dapat menceritakan awal, tengah, dan akhir cerita dengan sedikit kesalahan tetapi runtut.</p> <p>2 - Cukup : Siswa dapat menceritakan awal, tengah, dan akhir cerita dengan beberapa kesalahan dan tidak runtut.</p> <p>1 - Cukup : Siswa belum bisa menceritakan awal, tengah, dan akhir cerita dengan tepat dan runtut.</p>

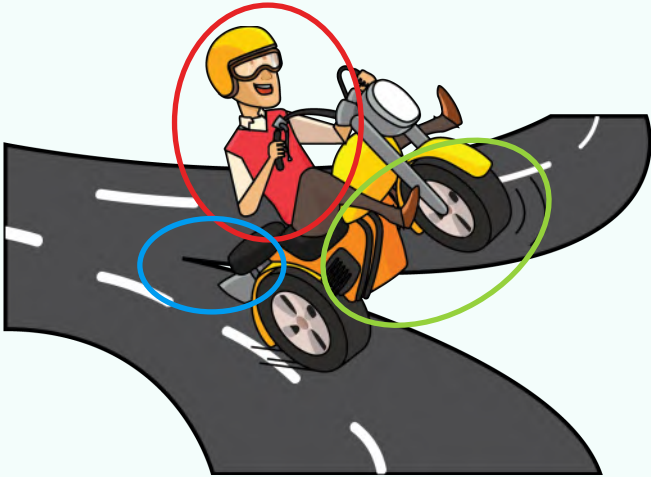
Ayo Berlatih	25 menit
 <p>Kegiatan 1 35 menit Hari Ke-1</p> <p>Kegiatan Bersama Orang Tua</p> <p>Ceritakan kepada Keluargamu</p> <p>Ceritakan awal, tengah, akhir cerita di atas kepada orang tua, atau anggota keluargamu yang lain. Tunjukkan gambar-gambar dalam bacaan itu kepada mereka! Setelah itu, minta mereka membubuhkan tandatangannya pada kotak di bawah ini, ya!</p> <p>Tanda tangan orang tua/anggota keluarga lain.</p> <p>Kata Baru</p> <p>mengendarai (v) : naik kendaraan persimpangan (n) : tempat (jalan dan sebagainya) yang berbelok atau bercabang oleng (a) : berayun-ayun ke kiri dan ke kanan</p> <p>Perhatikan gambar ini.</p> <p>Lingkari gambar yang menunjukkan kata mengendarai dengan warna merah, persimpangan dengan warna biru, dan oleng dengan warna hijau.</p> <p>Kementerian Pendidikan dan Kebudayaan 2020 Halaman 12</p>	<p>Kunci jawaban:</p>  <p>Rubrik Asesmen:</p> <p>4 - Sangat Baik: Siswa dapat melingkari semua gambar dengan warna yang tepat.</p> <p>3 - Baik: Siswa dapat melingkari dua gambar dengan warna yang tepat.</p> <p>2 – Cukup: Siswa dapat melingkari satu gambar dengan warna yang tepat.</p> <p>1 - Kurang: : Siswa belum bisa melingkari gambar dengan warna yang tepat.</p>

Kegiatan 1 35 menit Hari Ke-1

Ayo Berlatih!

Cocokkan kata dan gambar yang benar.
Tariklah garis untuk menghubungkannya.

Persimpangan ○
Oleng ○

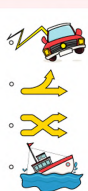

Lingkari hurufnya. Temukan kalimat yang memiliki kata yang artinya sama dengan **mengendarai**. Ada tiga kalimat.

a. Dewi suka **naik** bus tingkat keliling kota.
b. Anung dan Dwi belum punya surat izin **mengemudi**.
c. Kemarin Dito **menumpang** truk yang besar sekali.
d. Dua anak perempuan itu sedang **memanggi** becak.

Kementerian Pendidikan dan Kebudayaan | 2020 Halaman 13

Kunci jawaban:

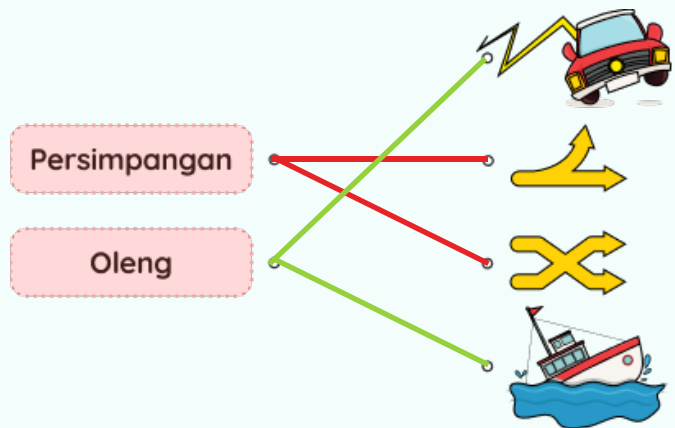

Rubrik Asesmen:

- 4 - Sangat Baik: Siswa dapat mencocokkan semua gambar dan kata dengan tepat
- 3 - Baik: Siswa dapat mencocokkan tiga gambar dan kata dengan tepat
- 2 - Cukup: Siswa dapat mencocokkan dua gambar dan kata dengan tepat
- 1 - Kurang: Siswa belum bisa mencocokkan semua gambar dan kata

Kegiatan 1 35 menit Hari Ke-1

Ayo Berlatih!

Cocokkan kata dan gambar yang benar.
Tariklah garis untuk menghubungkannya.

Persimpangan

Olong



Lingkari hurufnya. Temukan kalimat yang memiliki kata yang artinya sama dengan **mengendarai**. Ada tiga kalimat.

- Dewi suka **naik** bus tingkat keliling kota.
- Anung dan Dwi belum punya surat izin **mengemudi**.
- Kemarin Dito **menumpang** truk yang besar sekali.
- Dua anak perempuan itu sedang **manggil** becak.

Kementerian Pendidikan dan Kebudayaan | 2020 Halaman 13

Kunci jawaban:

Kalimat memiliki kata yang memiliki arti sama dengan **mengendarai**:

- Dewi suka **naik** bus tingkat keliling kota.
- Anung dan Dwi belum punya surat izin **mengemudi**.
- Kemarin Dito **menumpang** truk yang besar sekali.

Rubrik Asesmen:

- 4 - Sangat Baik: Siswa dapat menemukan tiga kalimat.
- 3 - Baik: Siswa dapat menemukan dua kalimat.
- 2 – Cukup: Siswa dapat menemukan satu kalimat.
- 1 - Kurang: Siswa belum bisa menemukan satu kalimat pun.

Jurnal Membacaku

Kegiatan 1 35 menit Hari Ke-1

Jurnal Bacanaku

Jangan lupa untuk mencatat bacaan yang kamu baca hari ini pada jurnal membaca mingguan, ya!

Refleksiku

Beri tanda centang (✓) pada kotak.

Indikator	Belum Mampu	Mampu dengan Bantuan Orang Tua	Mampu Secara Mandiri	Keterangan
Pesan Pagi Saya dapat menulis jawaban pada pesan pagi.				

Kementerian Pendidikan dan Kebudayaan | 2020

<p>Refleksiku</p>	<p>10 menit</p>
	<p>Rubrik Asesmen:</p> <p>4- Sangat Baik: Siswa mengisi semua elemen dalam jurnal.</p> <p>3 - Baik: Siswa mengisi empat elemen dalam jurnal.</p> <p>2 - Cukup: Siswa mengisi tiga elemen alam jurnal.</p> <p>1 - Kurang: Siswa mengisi kurang dari tiga elemen dalam jurnal.</p>

<p>Hari Ke-2</p>	
<p>Langkah-langkah Pembelajaran</p>	
<p>Pesan Pagi</p>	<p>10 menit</p>
<p>Ayo Membaca</p>	<p>25 menit</p>
	<p>Kunci jawaban:</p> <p>Kak Reza belum memiliki SIM, karena ia masih di bawah umur (Kalimat tidak harus sama persis seperti ini, yang penting maknanya sama).</p> <p>Karena belum cukup umur, maka seharusnya Kak Reza belum boleh mengendarai motor (Kalimat tidak harus sama persis seperti ini, yang penting maknanya sama).</p>

Kegiatan 1 35 menit Hari Ke-2

Perhatikan gambar rambu-rambu lalu lintas di bawah ini. Pilih rambu-rambu yang mungkin dilanggar oleh Kak Reza! Lingkari hurufnya

a.  Dilarang mendahului	b.  Dilarang parkir
c.  Dilarang stop	d.  Hati-hati turunan curam

Kementerian Pendidikan dan Kebudayaan | 2020 Halaman 22

Ketika Kak Reza berbelok, mobil itu harus mengerem mendadak agar mereka tidak bertabrakan (Kalimat tidak harus sama persis seperti ini, yang penting maknanya sama).

Dua sepeda motor di belakang mobil bertabrakan karena mobil di depan mereka mengerem mendadak. (Kalimat tidak harus sama persis seperti ini, yang penting maknanya sama).

Rambu-rambu yang mungkin dilanggar Kak Reza:

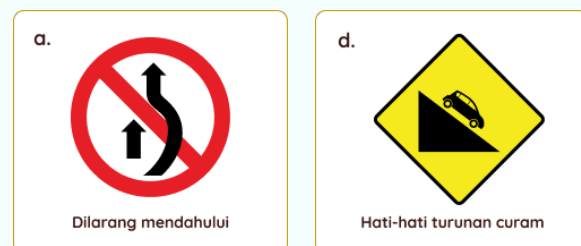

Rubrik Asesmen:

4 - Sangat Baik: Siswa dapat memberikan pendapat yang tepat dengan alasan kuat berdasarkan bacaan yang dibacanya



3 - Baik: Siswa dapat memberikan pendapat yang tepat dan masuk akal dengan alasan yang cukup kuat berdasarkan bacaan yang dibacanya.

2 – Cukup: Siswa memberikan pendapat yang kurang tepat dengan alasan yang kurang kuat berdasarkan bacaan yang dibacanya.

1 - Kurang: Siswa belum bisa memberikan pendapat yang dengan alasan yang tepat berdasarkan bacaan yang dibacanya.

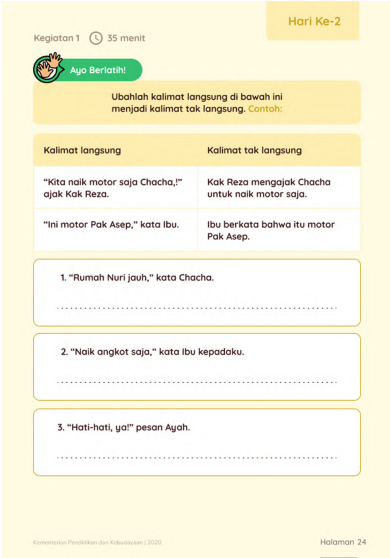
Menulis tematik	35 menit
	<p>Kunci jawaban:</p> <p>Pengendara motor memarkir motornya di tempat dengan rambu dilarang parkir. (Kalimat tidak harus sama persis seperti ini, yang penting maknanya sama).</p> <p>Pengendara mobil menerobos antrean di jalan raya. (Kalimat tidak harus sama persis seperti ini, yang penting maknanya sama).</p> <p>Pengendara sepeda melanggar rambu dilarang belok kiri. (Kalimat tidak harus sama persis seperti ini, yang penting maknanya sama).</p> <p>Rubrik Asesmen:</p> <p>4 - Sangat Baik: Siswa dapat membuat kalimat dengan struktur yang benar dan secara tepat mendeskripsikan gambar.</p> <p>3 - Baik: Siswa dapat membuat kalimat dengan struktur yang benar, tetapi sedikit kurang tepat mendeskripsikan gambar.</p> <p>2 - Cukup: Siswa membuat kalimat dengan struktur yang benar tetapi kurang tepat mendeskripsikan gambar.</p> <p>1 - Kurang: Siswa membuat kalimat dengan struktur yang kurang tepat dan kurang tepat pula mendeskripsikan gambar.</p>

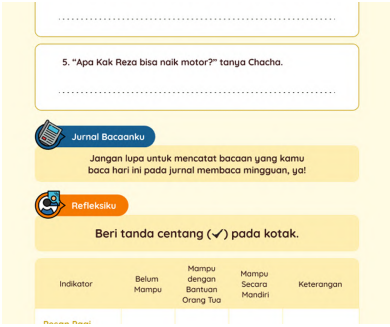
Ayo Berlatih	25 menit						
 <p>Kegiatan 1 35 menit Hari Ke-2</p> <p>Ayo Berlatih!</p> <p>Ubahlah kalimat langsung di bawah ini menjadi kalimat tak langsung. <i>Contoh:</i></p> <table border="1"><thead><tr><th>Kalimat langsung</th><th>Kalimat tak langsung</th></tr></thead><tbody><tr><td>"Kita naik motor saja Chacha," ajak Kak Reza.</td><td>Kak Reza mengajak Chacha untuk naik motor saja.</td></tr><tr><td>"Ini motor Pak Asep," kata Ibu.</td><td>Ibu berkata bahwa itu motor Pak Asep.</td></tr></tbody></table> <p>1. "Rumah Nuri jauh," kata Chacha.</p> <p>2. "Naik angkot saja," kata Ibu kepadaku.</p> <p>3. "Hati-hati, ya!" pesan Ayah.</p> <p><small>Kementerian Pendidikan dan Kebudayaan 2020 Halaman 24</small></p>	Kalimat langsung	Kalimat tak langsung	"Kita naik motor saja Chacha," ajak Kak Reza.	Kak Reza mengajak Chacha untuk naik motor saja.	"Ini motor Pak Asep," kata Ibu.	Ibu berkata bahwa itu motor Pak Asep.	<p>Kunci jawaban:</p> <ol style="list-style-type: none">1. Chacha mengatakan bahwa rumah Nuri jauh.2. Ibu mengatakan kepadaku untuk naik angkot saja.3. Ayah berpesan untuk berhati-hati.4. Chacha berpamitan kepada Ibu untuk pergi ke rumah Nuri.5. Chacha menanyakan apakah Kak Reza bisa naik motor. <p>Rubrik Asesmen:</p> <p>4 - Sangat Baik: Siswa dapat mengubah lima kalimat langsung menjadi kalimat tak langsung dengan tepat.</p> <p>3 - Baik: Siswa dapat mengubah empat kalimat langsung menjadi kalimat tak langsung dengan tepat.</p>
Kalimat langsung	Kalimat tak langsung						
"Kita naik motor saja Chacha," ajak Kak Reza.	Kak Reza mengajak Chacha untuk naik motor saja.						
"Ini motor Pak Asep," kata Ibu.	Ibu berkata bahwa itu motor Pak Asep.						

	<p>2 – Cukup: Siswa dapat mengubah tiga kalimat langsung menjadi kalimat tak langsung dengan tepat.</p> <p>1 - Kurang: Siswa dapat mengubah kurang dari tiga kalimat langsung menjadi kalimat tak langsung dengan tepat.</p>																				
<p>Jurnal Membacaku</p>																					
 <p>5. "Apa Kak Reza bisa naik motor?" tanya Chacha.</p> <p>Jurnal Bacaanku Jangan lupa untuk mencatat bacaan yang kamu baca hari ini pada jurnal membaca mingguan, ya!</p> <p>Refleksiku Beri tanda centang (✓) pada kotak.</p> <table border="1"> <thead> <tr> <th>Indikator</th> <th>Belum Mampu</th> <th>Mampu dengan Bantuan Orang Tua</th> <th>Mampu Secara Mandiri</th> <th>Keterangan</th> </tr> </thead> <tbody> <tr> <td>Bacaan Reza!</td> <td></td> <td></td> <td></td> <td></td> </tr> </tbody> </table>	Indikator	Belum Mampu	Mampu dengan Bantuan Orang Tua	Mampu Secara Mandiri	Keterangan	Bacaan Reza!															
Indikator	Belum Mampu	Mampu dengan Bantuan Orang Tua	Mampu Secara Mandiri	Keterangan																	
Bacaan Reza!																					
<p>Refleksiku</p>	<p>10 menit</p>																				
 <p>Kegiatan 1 ⌚ 35 menit Hari Ke-2</p> <p>Refleksiku Beri tanda centang (✓) pada kotak.</p> <table border="1"> <thead> <tr> <th>Indikator</th> <th>Belum Mampu</th> <th>Mampu dengan Bantuan Orang Tua</th> <th>Mampu Secara Mandiri</th> <th>Keterangan</th> </tr> </thead> <tbody> <tr> <td>Ayo Membaca: Chacha Harus Tahu Saya dapat menjawab pertanyaan pada kegiatan Menanggapi Buku.</td> <td></td> <td></td> <td></td> <td></td> </tr> <tr> <td>Ayo Menulis Saya dapat mengisi lembar kerja siswa pada kegiatan Menulis Tematik.</td> <td></td> <td></td> <td></td> <td></td> </tr> <tr> <td>Ayo Berlatih Saya mampu mengerjakan lembar kerja siswa pada latihan bahasa.</td> <td></td> <td></td> <td></td> <td></td> </tr> </tbody> </table>	Indikator	Belum Mampu	Mampu dengan Bantuan Orang Tua	Mampu Secara Mandiri	Keterangan	Ayo Membaca: Chacha Harus Tahu Saya dapat menjawab pertanyaan pada kegiatan Menanggapi Buku.					Ayo Menulis Saya dapat mengisi lembar kerja siswa pada kegiatan Menulis Tematik.					Ayo Berlatih Saya mampu mengerjakan lembar kerja siswa pada latihan bahasa.					
Indikator	Belum Mampu	Mampu dengan Bantuan Orang Tua	Mampu Secara Mandiri	Keterangan																	
Ayo Membaca: Chacha Harus Tahu Saya dapat menjawab pertanyaan pada kegiatan Menanggapi Buku.																					
Ayo Menulis Saya dapat mengisi lembar kerja siswa pada kegiatan Menulis Tematik.																					
Ayo Berlatih Saya mampu mengerjakan lembar kerja siswa pada latihan bahasa.																					

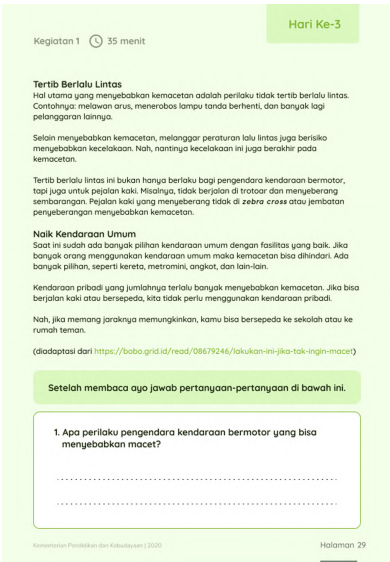
Hari Ke-3	
Langkah-langkah Pembelajaran	
Pesan Pagi	10 menit
Ayo Membaca	25 menit
	<p>Kunci jawaban:</p> <ol style="list-style-type: none"> 1. Perilaku kendaraan bermotor yang bisa menyebabkan kemacetan antara lain: melawan arus, menerobos lampu tanda berhenti, melanggar rambu-rambu lalu lintas. 2. Perilaku pejalan kaki yang bisa menyebabkan macet antara lain: tidak berjalan di trotoar dan menyeberang sembarangan. 3. Naik kendaraan umum bisa mengurangi kemacetan karena jumlah kendaraan pribadi yang berjalan di jalan raya jadi berkurang. (Kalimat tidak harus sama persis seperti ini, yang penting maknanya sama). 4. Pernah. Rasanya menyebalkan karena kita harus menunggu sangat lama. atau Tidak pernah, jadi aku tidak tahu rasanya. (Ini adalah pertanyaan terbuka, jadi jawaban bisa beragam sesuai pengalaman siswa).

Kegiatan 1 35 menit Hari Ke-3

2. Apa perilaku pejalan kaki yang bisa menyebabkan macet?
.....
.....

3. Mengapa naik kendaraan umum bisa mengurangi kemacetan?
.....
.....

4. Apakah kamu pernah terjebak macet? Kalau pernah, bagaimana rasanya?
.....
.....

5. Menurutmu tempat-tempat apa yang sering macet? Mengapa?
.....
.....

Kementerian Pendidikan dan Kebudayaan | 2020 Halaman 30

5. Menurutku tempat yang sering macet adalah terminal karena banyak bus keluar masuk.
Atau
Menurutku tempat yang sering macet adalah perempatan karena banyak mobil berhenti menunggu giliran untuk jalan.
(Ini adalah pertanyaan terbuka, jadi jawaban bisa beragam sesuai pengalaman siswa).

Rubrik Asesmen:

4 - Sangat Baik: Siswa dapat menjawab pertanyaan berdasarkan bacaan dan memberikan pendapat yang tepat dengan alasan kuat berdasarkan pengalamannya.



3 - Baik: Siswa dapat menjawab pertanyaan berdasarkan bacaan dan memberikan pendapat yang tepat dengan alasan yang cukup kuat berdasarkan pengalamannya.

2 - Cukup: Siswa kurang tepat menjawab pertanyaan berdasarkan bacaan dan memberikan pendapat dengan alasan yang kurang kuat berdasarkan pengalamannya.

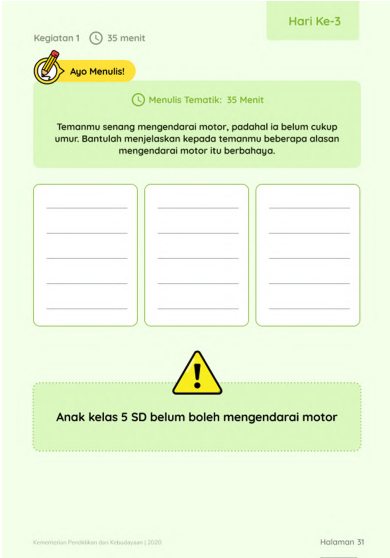
1 - Kurang: Siswa belum bisa menjawab pertanyaan berdasarkan bacaan dan memberikan pendapat dengan alasan yang tepat berdasarkan pengalamannya.

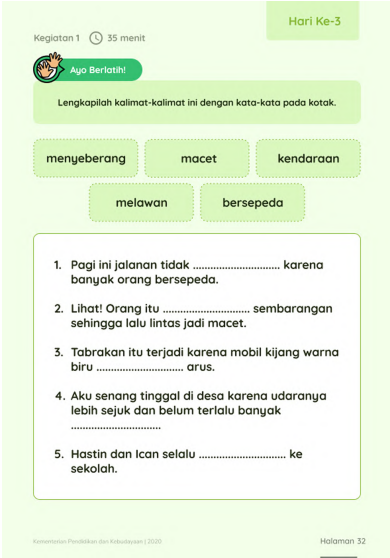
Menulis tematik	35 menit
	<p>Kunci jawaban:</p> <p>Anak kelas 5 SD belum boleh mengendarai motor karena berbahaya. Beberapa alasan yang memungkinkan adalah:</p> <ol style="list-style-type: none">1. Jika berat badan belum cukup, kita bisa tidak kuat mengendalikan motor yang berat.2. Anak yang belum cukup umur belum tahu banyak tentang peraturan lalu lintas.3. Anak yang belum cukup umur belum bisa mengontrol emosi dengan baik waktu mengendarai motor. <p>(Ini adalah pertanyaan terbuka, siswa bebas memberikan pendapat lain).</p> <p>Rubrik Asesmen:</p> <p>4 - Sangat Baik: Siswa dapat menuliskan pendapatnya dengan alasan kuat.</p> <p>3 - Baik: Siswa dapat menuliskan pendapatnya dengan alasan yang cukup kuat.</p> <p>2 - Cukup: Siswa menuliskan pendapat dengan alasan yang kurang kuat.</p> <p>1 - Kurang: Siswa belum bisa menuliskan pendapat dengan alasan yang tepat.</p>

Ayo Berlatih	25 menit
	<p>Kunci jawaban:</p> <ol style="list-style-type: none">1. macet2. menyeberang3. melawan4. kendaraan5. bersepeda <p>Rubrik Asesmen:</p> <p>4 - Sangat Baik: Siswa dapat melengkapi lima kalimat dengan kata yang tepat.</p> <p>3 - Baik: Siswa dapat melengkapi tiga kalimat dengan kata yang tepat.</p> <p>2 – Cukup : Siswa dapat melengkapi satu kalimat dengan kata yang tepat.</p> <p>1 - Kurang: Siswa belum bisa melengkapi kalimat dengan kata yang tepat.</p>

<p>Jurnal Membacaku</p>	
	
<p>Refleksiku</p>	<p>10 menit</p>
	



<p>Hari Ke-4</p>	
<p>Langkah-langkah Pembelajaran</p>	
<p>Pesan Pagi</p>	<p>10 menit</p>

<p>Ayo Membaca</p>	<p>25 menit</p>
<div data-bbox="295 548 687 1104"> <p>Kegiatan 1 35 menit Hari Ke-4</p> <p>Ayo Membaca</p> <p>Menanggapi Bacaan: 25 Menit</p>  <p>BUBU, SI AMBULANS Penulis: Aniek Wijaya Ilustrator: Wastana Haikal Penerbit: DARI Mizan</p> <p>Amati gambar di atas. Lakukan dengan teliti.</p> <ol style="list-style-type: none"> Kendaraan apa yang ada pada gambar ini? Mengapa kendaraan itu tersenyum? Kira-kira dia mau pergi ke mana, ya? <p><small>Kementerian Pendidikan dan Kebudayaan 2020</small> <small>Halaman 36</small></p> </div> <div data-bbox="295 1131 687 1686"> <p>Kegiatan 1 35 menit Hari Ke-4</p> <p>Tulis jawabanmu pada lembar kerja ini</p> <ol style="list-style-type: none"> Kendaraan yang ada pada gambar itu adalah: Menurut saya kendaraan itu tersenyum karena: Menurut saya dia mau pergi ke: <p>Minta orang tuamu memindai QR atau membuka tautan dibawah ini untuk mengunduh ceritanya</p> <div style="display: flex; align-items: center;"> <div style="flex: 1;">  <p>Pindai QR berikut untuk membuka Buku</p> <ul style="list-style-type: none"> • Aktifkan kamera perangkat pada gambar di samping • Pindai kamera gambar QR code dan muncul informasi untuk membuka tautan • Klik tautan tersebut dan video dapat dibuka pada perangkat <p>Atau dapat melalui bit.ly/bukuanis-m3-2</p> </div> <div style="flex: 0.5; text-align: center;">  <p>Sumber Buku Buku ini gratis!</p> </div> </div> <p><small>Kementerian Pendidikan dan Kebudayaan 2020</small> <small>Halaman 37</small></p> </div>	<p>Kunci jawaban:</p> <ol style="list-style-type: none"> Kendaraan yang ada pada gambar itu adalah ambulans. Menurut saya kendaraan itu tersenyum karena ia mau pergi jalan-jalan. (Siswa juga boleh menjawab dengan kalimat yang lain sesuai pendapat mereka tentang gambarnya.) Menurut saya dia mau pergi ke rumah sakit. (Siswa juga boleh menjawab dengan kalimat yang lain sesuai pendapat mereka tentang gambarnya.) <p>Rubrik Asesmen:</p> <p>4 - Baik: Siswa dapat menjawab semua pertanyaan dan menyampaikan pendapat dengan cukup tepat dan masuk akal.</p> <p>3 - Baik: Siswa dapat menjawab dua pertanyaan dan menyampaikan pendapat dengan cukup tepat dan masuk akal.</p> <p>2 - Cukup: Siswa dapat menjawab dua pertanyaan dan menyampaikan pendapat dengan cukup tepat dan masuk akal.</p> <p>1 - Kurang: Siswa belum bisa menjawab pertanyaan dan menyampaikan pendapat yang tepat.</p>

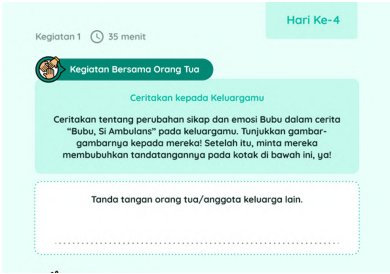
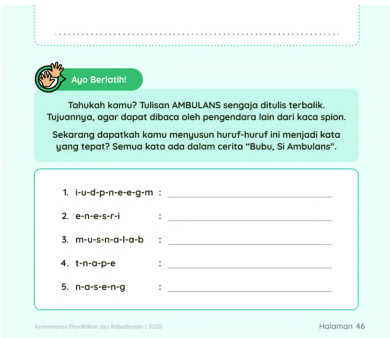

<p>Kegiatan 1 ⌚ 35 menit Hari Ke-4</p> <p>Sekarang jawablah pertanyaan-pertanyaan di bawah ini berdasarkan cerita "Bubu, Si Ambulans".</p> <p>Ada berapa tokoh dalam cerita ini? Siapa saja mereka?</p> <p>.....</p> <p>.....</p> <p>Apa yang dilakukan si pengemudi baru?</p> <p>.....</p> <p>.....</p> <p>Menurutmu, bagaimana perasaan si Bubu?</p> <p>.....</p> <p>.....</p> <p><small>Kementerian Pendidikan dan Kebudayaan 2020</small> <small>Halaman 44</small></p>	<p>Kunci jawaban:</p> <p>Ada tiga tokoh dalam cerita itu: Bubu Ambulans, Pak Nunu, dan pengemudi baru.</p> <p>Si pengemudi baru mengemudikan ambulans terlalu cepat dan ugal-ugalan. (Siswa juga boleh menjawab dengan kalimat yang lain sesuai pendapat mereka.)</p> <p>Menurutku perasaan Bubu tidak senang. (Siswa juga boleh menjawab dengan kalimat yang lain sesuai pendapat mereka.)</p> <p>Rubrik Asesmen:</p> <p>4 - Sangat Baik: Siswa dapat menjawab semua pertanyaan dan menyampaikan pendapat sesuai bacaan yang dibacanyadengan tepat.</p> <p>3 - Baik: Siswa dapat menjawab dua pertanyaan dan menyampaikan pendapat sesuai bacaan yang dibacanya dengan tepat.</p> <p>2 – Cukup: Siswa dapat menjawab satu pertanyaan dan menyampaikan pendapat sesuai bacaan yang dibacanya dengan tepat.</p> <p>1 - Kurang: Siswa belum bisa menjawab pertanyaan dan menyampaikan pendapat sesuai bacaan yang dibacanya.</p>
---	--

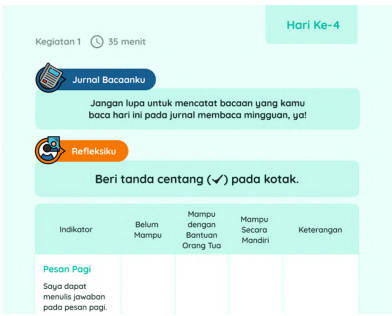

Menulis tematik	35 menit
 <p>Kegiatan 1 35 menit Hari Ke-4</p> <p>Ayo Menulis!</p> <p>Menulis Tematik: 35 Menit</p> <p>Mengapa sikap Bubur berubah, ya? Tuliskan perubahan emosi dan sikap Bubur pada diagram ini.</p> <p>Bagaimana perasaan Bubur di awal cerita? Mengapa?</p> <p>Bagaimana perasaan Bubur waktu pengemudi baru mengendarainya? Jelaskan.</p> <p>Akhirnya, bagaimana perasaan Bubur waktu sudah sehat dan bertemu Pak Nunu lagi? Jelaskan.</p> <p>Kementerian Pendidikan dan Kebudayaan 2020 Halaman 45</p>	<p>Kunci jawaban:</p> <p>Perasaan Bubur di awal cerita bosan karena Pak Nunu mengemudi terlalu pelan dan selalu menyanyi. (Kalimat tidak harus sama persis seperti ini, yang penting maknanya sama).</p> <p>Pada waktu pengemudi baru pertama kali mengendarainya Bubur merasa senang karena ia bisa melaju cepat. Tetapi lama-kelamaan Bubur merasa penat dan lelah karena pengemudi baru mengemudi terlalu cepat dan ugal-ugalan. (Kalimat tidak harus sama persis seperti ini, yang penting maknanya sama).</p> <p>Bubur merasa senang setelah sehat kembali dan bertemu Pak Nunu lagi. Bubur tidak bosan lagi, dia lebih suka Pak Nunu dibanding pengemudi baru yang ugal-ugalan. (Kalimat tidak harus sama persis seperti ini, yang penting maknanya sama).</p> <p>Rubrik Asesmen:</p> <p>4 - Sangat Baik: Siswa dapat menuliskan pendapatnya dengan alasan kuat berdasarkan bacaan yang dibacanya.</p> <p>3 - Baik: Siswa dapat menuliskan pendapatnya dengan alasan yang cukup kuat berdasarkan bacaan yang dibacanya.</p> <p>2 - Cukup: Siswa menuliskan pendapat dengan alasan yang kurang kuat berdasarkan bacaan yang dibacanya.</p>

	<p>1 - Kurang: Siswa belum bisa menuliskan pendapat dengan alasan yang tepat berdasarkan bacaan yang dibacanya.</p>
<p>Ayo Bercerita Ceritakan kepada Keluargamu</p>	
 <p>Kegiatan 1 35 menit Hari Ke-4</p> <p>Kegiatan Bersama Orang Tua</p> <p>Ceritakan kepada Keluargamu</p> <p>Ceritakan tentang perubahan sikap dan emosi Bubu dalam cerita "Bubu, Si Ambulans" pada keluargamu. Tunjukkan gambar-gambarnya kepada mereka! Setelah itu, minta mereka membubuhkan tandatangan pada kotak di bawah ini, ya!</p> <p>Tanda tangan orang tua/anggota keluarga lain.</p>	<p>Rubrik Asesmen:</p> <p>4- Sangat Baik: Siswa dapat menceritakan perubahan emosi Bubu beserta alasannya dengan tepat dan runtut.</p> <p>3 - Baik: Siswa dapat menceritakan perubahan emosi Bubu beserta alasannya dengan sedikit kesalahan tepat dan runtut.</p> <p>2 - Cukup : Siswa menceritakan perubahan emosi Bubu beserta alasannya dengan beberapa kesalahan tepat dan tidak terlalu runtut.</p> <p>1 - Cukup : Siswa belum bisa menceritakan perubahan emosi Bubu dengan tepat dan runtut</p>
<p>Ayo Berlatih</p>	
 <p>Ayo Berlatih!</p> <p>Tahukah kamu? Tulisan AMBULANS sengaja ditulis terbalik. Tujuannya, agar dapat dibaca oleh pengendara lain dari kaca spion. Sekarang dapatkan kamu menyusun huruf-huruf ini menjadi kata yang tepat? Semua kata ada dalam cerita "Bubu, Si Ambulans".</p> <p>1. l-u-d-p-n-e-e-g-m : _____</p> <p>2. e-n-e-s-r-i : _____</p> <p>3. m-u-s-n-a-t-a-b : _____</p> <p>4. t-n-a-p-e : _____</p> <p>5. n-a-s-e-n-g : _____</p> <p>Kementerian Pendidikan dan Kebudayaan 2020 Halaman 46</p>	<p>Kunci jawaban:</p> <ol style="list-style-type: none"> 1. pengemudi 2. sirene 3. ambulans 4. penat 5. senang

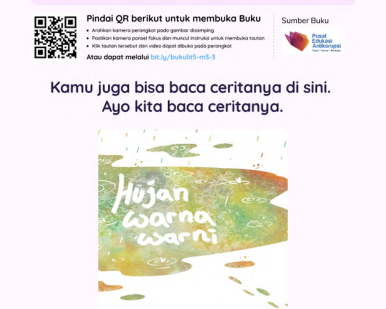
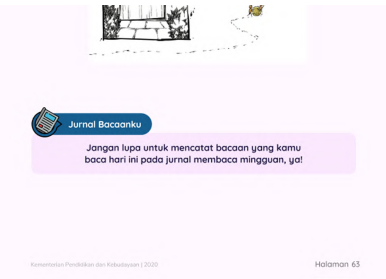
	<p>Rubrik Asesmen:</p> <p>4 - Sangat Baik: Siswa dapat menjawab lima soal dengan tepat.</p> <p>3 - Baik: Siswa dapat menjawab empat soal dengan tepat.</p> <p>2 - Cukup : Siswa dapat menjawab tiga soal dengan tepat.</p> <p>1 - Kurang: Siswa dapat menjawab kurang dari tiga soal dengan tepat.</p>
<p>Jurnal Membacaku</p>	
	
<p>Refleksiku</p>	<p>10 menit</p>
	

Hari Ke-5	
Langkah-langkah Pembelajaran	
Pesan Pagi	10 menit
Ayo Membaca	25 menit
	<p>Kunci jawaban:</p> <p>Kemungkinan perilaku pengemudi baru yang tidak disukai Bubu:</p> <ol style="list-style-type: none"> 1. Pengemudi baru mengemudi terlalu cepat (ngebut). 2. Pengemudi baru melanggar aturan lalu lintas 3. Pengemudi baru ceroboh. <p>(Siswa boleh menuliskan kemungkinan yang sesuai pemahamannya terhadap bacaan)</p> <p>Rubrik Asesmen:</p> <p>4 - Sangat Baik: Siswa dapat menuliskan tiga perilaku pengemudi baru yang tidak disukai Bubu dengan tepat berdasarkan bacaan yang dibacanya.</p> <p>3 - Baik: Siswa dapat menuliskan dua perilaku pengemudi baru yang tidak disukai Bubu dengan tepat berdasarkan bacaan yang dibacanya.</p> <p>2 - Cukup: Siswa dapat menuliskan satu perilaku pengemudi baru yang tidak disukai Bubu dengan tepat berdasarkan bacaan yang dibacanya.</p> <p>- Kurang: Siswa belum bisa menuliskan perilaku pengemudi baru yang tidak disukai Bubu dengan tepat berdasarkan bacaan yang dibacanya.</p>

<h3>Membaca Mandiri</h3>																
 <p>Pindai QR berikut untuk membuka Buku</p> <ul style="list-style-type: none"> • Klik dan tahan ikon gambar di bagian atas • Pilih dan tahan gambar untuk memulai membaca buku • Klik dan tahan gambar untuk memulai membaca buku <p>Atau dapat melalui bit.ly/buku15-m3-3</p> <p>Sumber Buku</p> <p>Kamu juga bisa baca ceritanya di sini. Ayo kita baca ceritanya.</p> <p>Hujan warna-warni</p>																
 <p>Jurnal Bacaanku</p> <p>Jangan lupa untuk mencatat bacaan yang kamu baca hari ini pada jurnal membaca mingguan, ya!</p> <p>Kementerian Pendidikan dan Kebudayaan 2020</p> <p>Halaman 63</p>																
<h3>Refleksiku</h3>																
 <p>Kegiatan 1 35 menit</p> <p>Hari Ke-5</p> <p>Refleksiku</p> <p>Beri tanda centang (✓) pada kotak.</p> <table border="1"> <thead> <tr> <th>Indikator</th> <th>Belum Mampu</th> <th>Mampu dengan Bantuan Orang Tua</th> <th>Mampu Secara Mandiri</th> <th>Keterangan</th> </tr> </thead> <tbody> <tr> <td>Pesan Pagi Saya dapat menulis jawaban pada pesan pagi.</td> <td></td> <td></td> <td></td> <td></td> </tr> <tr> <td>Ayo Membaca: Bubu, Si Ambulans Saya dapat menjawab pertanyaan pada kegiatan</td> <td></td> <td></td> <td></td> <td></td> </tr> </tbody> </table>	Indikator	Belum Mampu	Mampu dengan Bantuan Orang Tua	Mampu Secara Mandiri	Keterangan	Pesan Pagi Saya dapat menulis jawaban pada pesan pagi.					Ayo Membaca: Bubu, Si Ambulans Saya dapat menjawab pertanyaan pada kegiatan					
Indikator	Belum Mampu	Mampu dengan Bantuan Orang Tua	Mampu Secara Mandiri	Keterangan												
Pesan Pagi Saya dapat menulis jawaban pada pesan pagi.																
Ayo Membaca: Bubu, Si Ambulans Saya dapat menjawab pertanyaan pada kegiatan																

Hari Ke-6	
Langkah-langkah Pembelajaran	
Pesan Pagi	10 menit
Jurnal Membacaku	
	
Proyek Minggu Ini	
	<p>Rubrik Asesmen:</p> <p>4 - Sangat Baik: Siswa dapat membuat poster ajakan dengan kalimat yang tepat dan menarik, gambar dan hiasan yang mendukung.</p> <p>3 - Baik: Siswa dapat membuat poster ajakan dengan sedikit kesalahan pada kalimat , gambar dan hiasan yang mendukung.</p> <p>2 – Cukup: Siswa dapat membuat poster ajakan dengan bebearpa kesalahan pada kalimat , gambar dan hiasan yang kurang mendukung.</p> <p>1 - Kurang: Siswa belum bisa membuat poster ajakan dengan kalimat yang tepat dan menarik, gambar dan hiasan yang mendukung.</p>

Refleksiku

Kegiatan 1 ⌚ 35 menit Hari Ke-6

Refleksiku

Beri tanda centang (✓) pada kotak.

Indikator	Belum Mampu	Mampu dengan Bantuan Orang Tua	Mampu Secara Mandiri	Keterangan
Pesan Pagi Saya dapat menulis jawaban pada pesan pagi.				
Jurnal Membacaku Saya sudah mengisi jurnal membaca.				
Proyek Akhir Pekan Saya dapat mengerjakan proyek akhir pekan.				

Perasaan saya saat belajar hari ini 😊 😐 😞

Materi yang belum saya pahami hari ini:

Tanda Tangan Orang Tua

Hari/Tanggal: _____

Kementerian Pendidikan dan Kebudayaan | 2020 Halaman 69

6 Kerangka Cakupan dan Alur Pembelajaran Numerasi

Berikut adalah hasil pemetaan kompetensi dasar kelas 5 untuk minggu ke-3

Acuan Kompetensi Dasar Esensial pada Kurikulum 2013		
Mata Pelajaran	KD Pengetahuan	KD Keterampilan
Matematika	3.4 Menjelaskan dan menemukan jaring-jaring bangun ruang sederhana (kubus dan balok)	4.4 Membuat jaring-jaring bangun ruang sederhana (kubus dan balok)
Ilmu Pengetahuan Alam	3.2 Membandingkan siklus hidup beberapa jenis makhluk hidup 3.5 Mengidentifikasi berbagai sumber energi, perubahan bentuk energi, dan sumber energi alternatif (angin, air, matahari, panas bumi, bahan bakar organik, dan nuklir) dalam kehidupan sehari-hari	4.2 Membuat skema siklus hidup beberapa jenis makhluk hidup yang ada di lingkungan sekitarnya

Kerangka desain pembelajaran untuk kelas 5 minggu ke 3 adalah sebagai berikut.

Topik	Pekerja di sekitar rumah , Aktivitas sosial, Layanan publik
Tema	Lingkunganku
Subtema	Lingkungan Sosial Budaya
Pemahaman Bermakna	Jaring-jaring bangunan itu perlu ditentukan
Pertanyaan Pemantik	<ul style="list-style-type: none">• Apakah matematika berguna untuk sekitarku?• Apakah aku bisa membuatnya dengan matematika?
Pertanyaan Pemandu	<ul style="list-style-type: none">• Bentuk gedung itu memiliki berapa sisi?• Jaring-jaring manakah yang sesuai?
Kosakata Baru	Jaring-jaring, balok, kubus
Alokasi Waktu	Minggu Ketiga / 540 menit (6 hari / 18 jam pelajaran)
Tujuan Pembelajaran	Dengan bereksplorasi di lingkungan sekitarnya, siswa mampu jaring-jaring bangun ruang sederhana (kubus dan balok) dan membuatnya. Dengan mempelajari jaring-jaring bangun ruang sederhana (kubus dan balok) dan cara membuatnya siswa mampu memanfaatkannya pada situasi di lingkungan di sekitarnya misalnya bentuk fasilitas publik.
Proyek Akhir Pekan	Lembar kerja siswa, Lembar refleksi, Replika

7

Kegiatan Pembelajaran Numerasi

Pembelajaran numerasi terdiri atas lima kegiatan yang dapat diselenggarakan dalam kurun waktu satu minggu.

1. Kegiatan Intuisi Bilangan (*Number Sense Routine*)

Intuisi bilangan (*number sense*) adalah suatu kemampuan berpikir secara luwes dengan bilangan yang mencakup menilai besaran, komputasi mental, estimasi, dan menilai kewajaran hasil perhitungan. Pada kegiatan intuisi bilangan peserta didik melakukan kegiatan yang melatih kemampuan untuk "melihat" bilangan (*mental image of numbers*), berhitung, hubungan antar besaran, dan sebagainya. Misal: Peserta didik dapat secara cepat mengenali berapa banyaknya benda tanpa menghitung.

2. Konsep Matematika

Dalam kegiatan ini, peserta didik diberi salinan buku berisi naskah penjelasan konsep untuk dibaca secara interaktif, jika peserta didik memiliki akses internet peserta didik dapat menyimak video pada kanal youtube. Guru telah memberitahu orang tua cara mengakses video di youtube. Salinan buku dan video pada kanal youtube memperkenalkan konsep matematika dan ditindaklanjuti dengan kegiatan. Misalnya, setelah membaca salinan buku dan atau menonton video mengenai bilangan yang muncul di mana-mana, peserta didik diminta mencari bilangan di rumah dan sekitarnya.

3. Eksplorasi Matematika / *Problem solving*

Pada kegiatan eksplorasi matematika, orangtua dan peserta didik melakukan kegiatan bersama yang mengandung unsur matematika. Dalam kegiatan ini, peserta didik akan bereksplorasi matematika untuk membangun konsep matematika dan menyelesaikan masalah dan meningkatkan kemampuan aras tinggi (*HOTS*).

4. Latihan

Aktivitas latihan adalah untuk memperlancar (mastery) konsep yang sudah dieksplorasi. Di sini peserta didik bisa melakukannya mandiri dengan lembar kerja yang disediakan. Di kelas 1 latihan masih sederhana dan bergambar. banyak aktivitas menggambar atau mewarnai atau melingkari. Di kelas 2 dan 3 juga masih menggunakan gambar namun sudah ada latihan berupa angka/ bilangan.

5. Project (di hari ke 6)

Project dilakukan di akhir yaitu di hari ke-6. Project yang akan dilakukan terintegrasi dengan literasi dan lintas mata pelajaran yang memungkinkan. Misalnya, peserta didik membuat poster mengenai diri dan keluarganya dengan menggunakan bilangan. Kompleksitas bilangan yang digunakan sesuai dengan tingkat kelasnya: kelas 1 menggunakan bilangan sederhana sampai sepuluh, kelas 2 menggunakan bilangan yang lebih besar atau dalam bentuk jumlah atau selisih, dan kelas 3 menggunakan perkalian dan pembagian. Melalui aktivitas ini, peserta didik juga mengintegrasikan dengan mata pelajaran lain, misalnya kebudayaan dengan mengaitkan dengan tradisi dan kebiasaan keluarganya, sains dengan mengaitkan dengan indera yang dimilikinya, dan sebagainya.

6. Refleksi Pembelajaran

Kegiatan pembelajaran diakhiri dengan mengisi lembar refleksi. Tujuan dari refleksi ini adalah untuk melihat kemajuan peserta didik dalam mencapai tujuan pembelajaran. Refleksi ini juga memberikan masukan bagi guru untuk mengetahui dukungan apa yang harus diberikan kepada peserta didik dalam proses pembelajaran. Refleksi pembelajaran ini meliputi kegiatan:

- Intuisi bilangan
- Konsep matematika
- Eksplorasi Matematika / Pemecahan Masalah
- Latihan

8 Langkah-Langkah Kegiatan Pembelajaran Numerasi

Modul Numerasi untuk Pembelajaran Jarak Jauh Siswa Kelas 5

Hari ke-1

Nama

Minggu Ke-3 Kelas 5

 **Ayo Membilang!** Waktu: 15 Menit

Perhatikan gambar berikut.

 <p>Ada berapa banyak kubus di atas?</p> <p>.....</p>	 <p>Ada berapa banyak kubus di atas?</p> <p>.....</p>	 <p>Ada berapa banyak kubus di atas?</p> <p>.....</p>
--	--	--

Hebat! Kamu bisa menghitung dengan tepat.
Sekarang, jika susunan kubusnya bertambah satu baris dan satu kolom lagi, bisakah kamu menghitungnya?
Ada berapa?

.....

Kementerian Pendidikan dan Kebudayaan | 2020

Halaman 72

Modul Numerasi untuk Pembelajaran Jarak Jauh Siswa Kelas 5

Hari ke-1

Nama

Minggu Ke-3 Kelas 5



Ayo Mengamati!

Waktu: 15 Menit

Pernahkah ayah atau ibumu menerima kiriman paket?



Coba perhatikan paket kiriman pada gambar di atas dengan seksama. Berbentuk apakah paket itu?

.....

Sekarang, bantulah ayahmu membuka paket itu. Agar kardusnya bisa terurai semua, paling tidak ada berapa rusuk yang harus dipotong?

.....

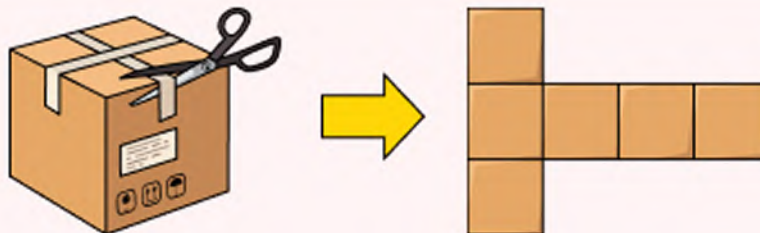

Modul Numerasi untuk Pembelajaran Jarak Jauh Siswa Kelas 5

Hari ke-1

Nama

Minggu Ke-3 Kelas 5

Bentuk paket yang baru saja kamu potong adalah sebuah **kubus**.

Setelah kardus paket itu kamu potong mengikuti beberapa rusuknya tanpa terpisah, kamu akan memperoleh gabungan bangun-bangun datar yang dinamakan **jaring-jaring kubus**.

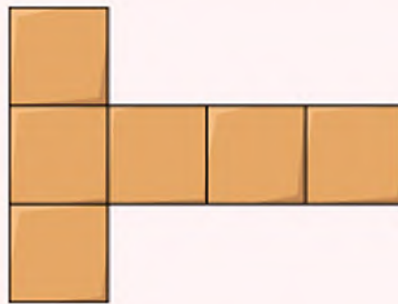

Perhatikan gambar jaring-jaring kubus di atas,

Berbentuk apakah bangun yang menyusun jaring-jaring kubus?

.....

Ada berapa banyak bangun penyusun jaring-jaring kubus?

.....

Apakah bangun-bangun penyusun jaring-jaring kubus itu memiliki bentuk dan ukuran yang sama?

.....

Modul Numerasi untuk Pembelajaran Jarak Jauh Siswa Kelas 5

Hari ke-1

Nama

Minggu Ke-3 Kelas 5



Ayo Membuatnya!

Waktu: 40 Menit

Pasti kamu sering melihat kurir ekspedisi
mengirim barang ke rumah.



Ekspedisi pengiriman paket sangat berjasa dalam menolong orang di masa pandemi Covid-19. Untuk membungkus barang-barang kiriman, diperlukan kardus yang salah satunya berbentuk kubus. Kardus-kardus itu dibuat dari lempengan-lempengan yang berbentuk jaring-jaring kubus.

Jadi, sangat penting untuk mengetahui bentuk-bentuk jaring-jaring kubus.

Modul Numerasi untuk Pembelajaran Jarak Jauh Siswa Kelas 5

Hari ke-1

Nama

Minggu Ke-3 Kelas 5

Coba, bantulah mereka membuat berbagai bentuk jaring-jaring kubus.

Untuk menemukannya, coba gunakan tikar puzzle seperti pada gambar berikut. Jika tidak ada, kamu juga bisa menggunakan 6 lembar kardus berbentuk persegi yang masing-masing direkatkan dengan lakban membentuk kubus.



Buatlah bangun kubus dengan merangkai tikar puzzle atau kardus, lalu bukalah perlahan-lahan melalui rusuk-rusuknya tanpa terpisah hingga diperoleh jaring-jaring kubus. Lakukan dengan berbagai cara, dan gambarlah jaring-jaring yang kamu temukan.

Modul Numerasi untuk Pembelajaran Jarak Jauh Siswa Kelas 5

Hari ke-1

Nama

Minggu Ke-3 Kelas 5

Three large empty rectangular boxes with dashed red borders, intended for student information or drawing.



Ayo Berlatih!

Waktu: 15 Menit

Lengkapi gambar-gambar berikut ini agar menjadi jaring-jaring kubus!

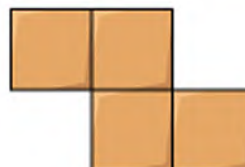
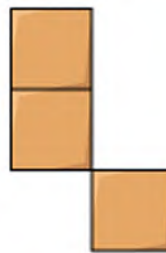
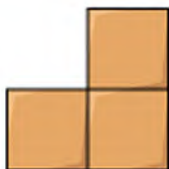

Modul Numerasi untuk Pembelajaran Jarak Jauh Siswa Kelas 5

Hari ke-1

Nama

Minggu Ke-3 Kelas 5



Ayo Melingkarinya!

Waktu: 5 Menit

Aku bisa membongkar pasang tikar puzzle atau kardus dengan mudah.



Aku bisa menemukan lebih dari tiga pola jaring-jaring kubus.



Aku bisa melengkapi pola jaring-jaring kubus dengan tepat.



Modul Numerasi untuk Pembelajaran Jarak Jauh Siswa Kelas 5

Hari ke-2

Nama

Minggu Ke-3 Kelas 5



Ayo Mengbilang!

Waktu: 15 Menit

Perhatikan gambar berikut.



Rubik dimainkan dengan cara memutar-mutar sisinya untuk mengembalikan susunan acak kotak-kotak kecil hingga di setiap sisi rubik memiliki warna yang sama.

Perhatikan gambar rubik di atas!

Ada berapa kotak yang berwarna pada 3 sisinya?

.....

Ada berapa kotak yang berwarna hanya pada 2 sisinya?

.....

Ada berapa kotak yang berwarna hanya pada 1 sisinya?

.....

Bagus! Kamu sangat cermat.

Modul Numerasi untuk Pembelajaran Jarak Jauh Siswa Kelas 5

Hari ke-2

Nama

Minggu Ke-3 Kelas 5



Ayo Mengingatnya!

Waktu: 15 Menit

Perhatikan gambar kubus berikut ini.

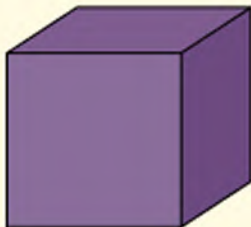

Berbentuk apakah sisi-sisinya?

.....

Jika sisi-sisi itu dibuka tanpa terlepas,
maka akan membentuk jaring-jaring.

Sekarang, perhatikan bentuk-bentuk pola jaring-jaring berikut.
Lingkarilah, mana jaring-jaring kubus yang sesuai.

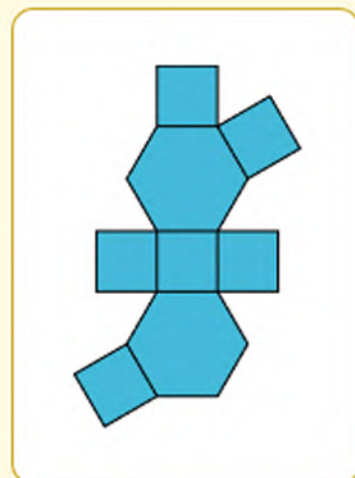
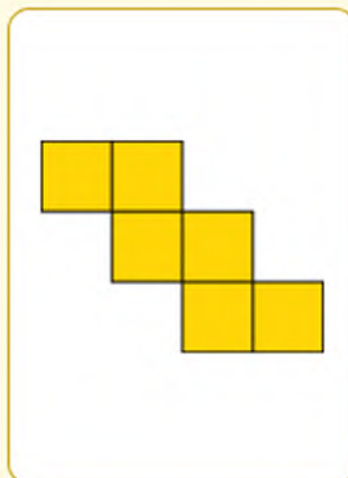
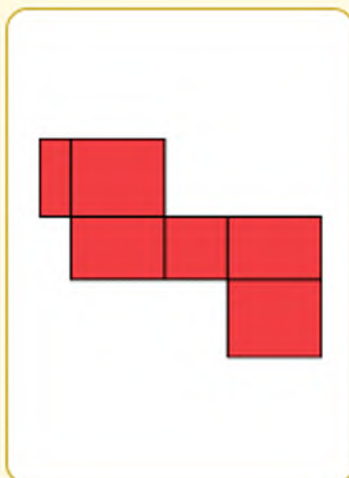

Modul Numerasi untuk Pembelajaran Jarak Jauh Siswa Kelas 5

Hari ke-2

Nama

Minggu Ke-3 Kelas 5



Ayo Membuatnya!

Waktu: 40 Menit

Bibiku bekerja sebagai karyawan toko kado dan pecah belah. Suatu hari aku ingin membelikan ibuku hadiah ulang tahun. Banyak toko kado yang memberi layanan membungkus kado dengan bentuk yang sangat bagus. Salah satunya berbentuk seperti gambar berikut.



Berbentuk apakah kotak kado di atas?

.....

Bagaimanakah cara membuatnya?

Untuk membuatnya, karyawan toko perlu membuat pola jaring-jaring agar bahan kardus yang dipakai tidak banyak yang terbuang.

Coba, bantulah karyawan toko tersebut untuk menemukan pola-pola jaring-jaring kubus yang lebih banyak lagi.
Caranya, ikuti langkah-langkah berikut.

Modul Numerasi untuk Pembelajaran Jarak Jauh Siswa Kelas 5

Hari ke-2

Nama

Minggu Ke-3 Kelas 5



Perhatikan gambar dadu di samping.
Berbentuk apakah dadu itu? _____

Kita akan menggunakannya untuk
menemukan jaring-jaring kubus.

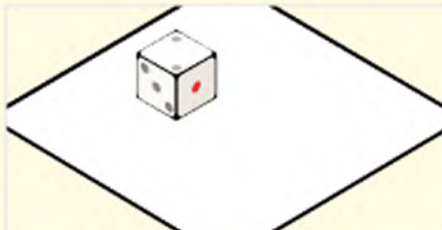

Letakkan dadu di atas kertas.
Jiplaklah sisi yang menempel di kertas
dengan menggunakan pensil.

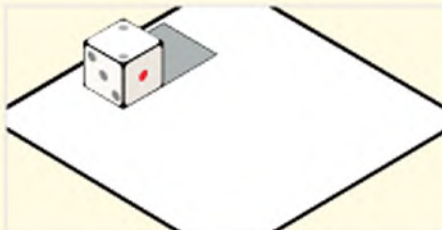

Lalu, gulingkan dadu agar sisi yang lain
menempel pada kertas. Jiplaklah sisi
tersebut.

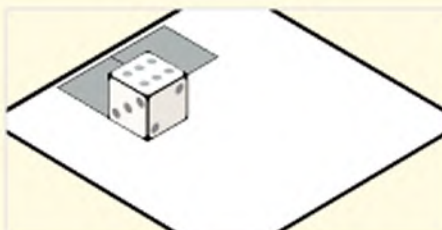

Gulingkan lagi agar sisi berikutnya menempel
di kertas, dan jiplak sisi tersebut.

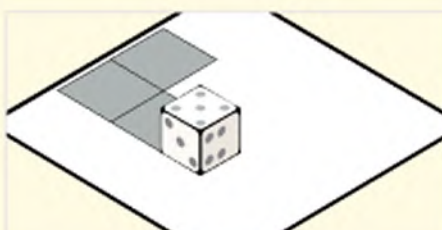

Gulingkan dan jiplak sisi yang lain hingga
seluruh sisi terjiplak di kertas. Selalu
perhatikan sisi mana saja yang sudah
terjiplak agar tidak terulang.

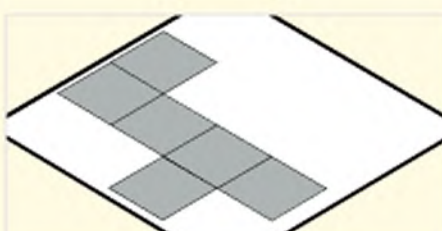

Maka kamu sudah memperoleh satu pola
jaring-jaring kubus.

Modul Numerasi untuk Pembelajaran Jarak Jauh Siswa Kelas 5

Hari ke-2

Nama

Minggu Ke-3 Kelas 5

Dengan mengikuti langkah-langkah yang sama, coba temukan sebanyak mungkin pola jaring-jaring kubus itu. Gambarkan pada kolom-kolom di bawah ini.

Modul Numerasi untuk Pembelajaran Jarak Jauh Siswa Kelas 5

Hari ke-2

Nama

Minggu Ke-3 Kelas 5



Ayo Berlatih!

Waktu: 15 Menit

Manakah pola jaring-jaring kubus yang sesuai?
Beri tanda V untuk pola yang sesuai dan tanda X
untuk pola yang tidak sesuai.

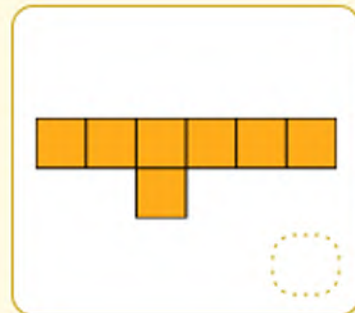
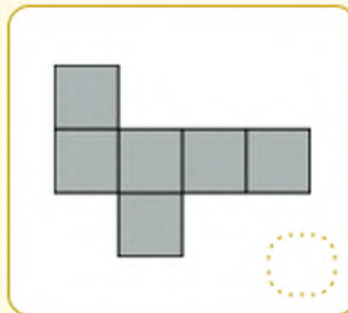
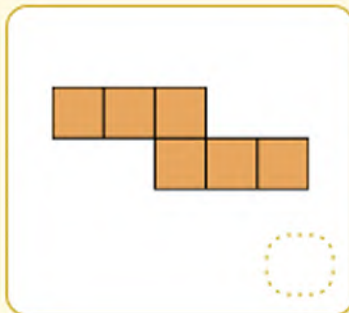
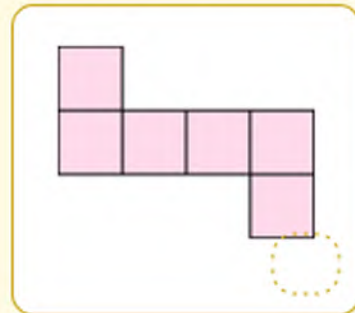
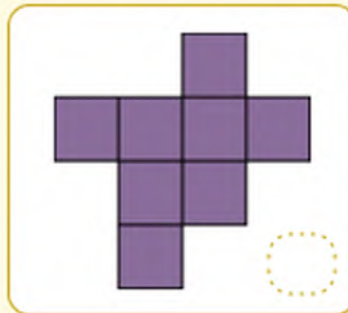
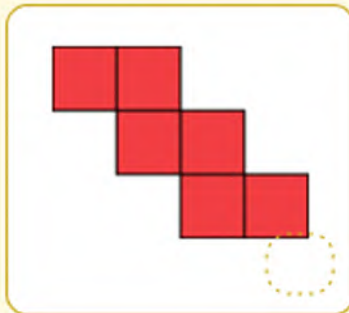
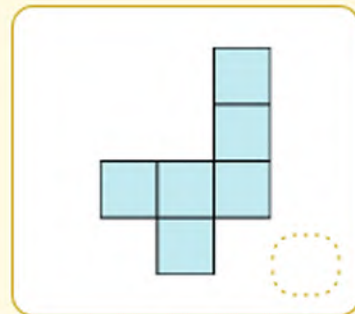
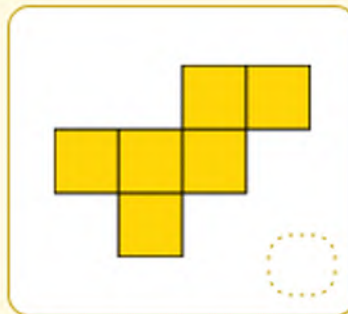
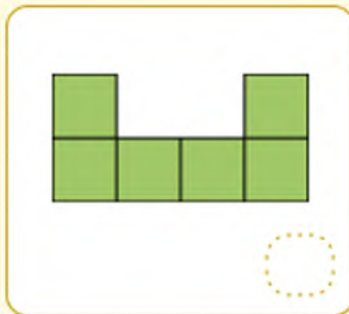

Modul Numerasi untuk Pembelajaran Jarak Jauh Siswa Kelas 5

Hari ke-2

Nama

Minggu Ke-3 Kelas 5



Ayo Melingkarinya!

Waktu: 5 Menit

Aku bisa menjiplak jaring-jaring kubus menggunakan dadu.



Jaring-jaring kubus tersusun dari enam buah persegi.

Benar

Salah

Hanya ada satu pola jaring-jaring yang bisa membentuk kubus.

Benar

Salah

Modul Numerasi untuk Pembelajaran Jarak Jauh Siswa Kelas 5

Hari ke-3

Nama

Minggu Ke-3 Kelas 5



Ayo Membilang!

Waktu: 10 Menit

Pernahkah kamu melihat bagaimana rumahmu dibangun?
Terbuat dari apakah dinding rumahmu?

Banyak rumah yang dindingnya terbuat dari batu bata. Pekerja bangunan sangat pandai dalam memasang batu bata, seperti terlihat pada gambar berikut.

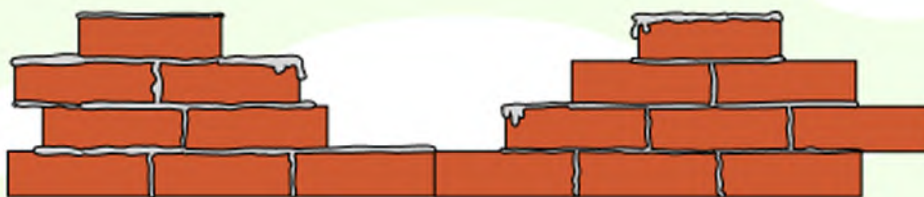

Coba perhatikan susunan batu bata pada gambar di atas dengan seksama.

Berbentuk apakah batu bata itu?

.....

Ada berapa baris batu bata yang telah tersusun?

.....

Ada berapa batu bata yang telah terpasang?

.....

Bagus! Kamu sangat teliti.

Modul Numerasi untuk Pembelajaran Jarak Jauh Siswa Kelas 5

Hari ke-3

Nama

Minggu Ke-3 Kelas 5



Ayo Menonton!

Waktu: 20 Menit



Pindai QR berikut untuk membuka video

- Arahkan kamera perangkat pada gambar disamping
- Pastikan kamera ponsel fokus dan muncul instruksi untuk membuka tautan
- Klik tautan tersebut dan video dapat dibuka pada perangkat

Atau dapat melalui bit.ly/videolit5-m3-1

Sumber Video



Menurut pendapatmu, benarkah masjid itu berbentuk kubus?
Apakah panjang, lebar, dan tingginya sama?

Coba jelaskan.

.....

.....

Modul Numerasi untuk Pembelajaran Jarak Jauh Siswa Kelas 5

Hari ke-3

Nama

Minggu Ke-3 Kelas 5



Ayo Membuatnya!

Waktu: 40 Menit

Jika kamu pergi ke taman kota atau ke pasar malam bersama orang tuamu, kamu mungkin akan menemui toilet umum seperti gambar berikut.
Toilet ini penting sekali untuk melayani pengunjung.

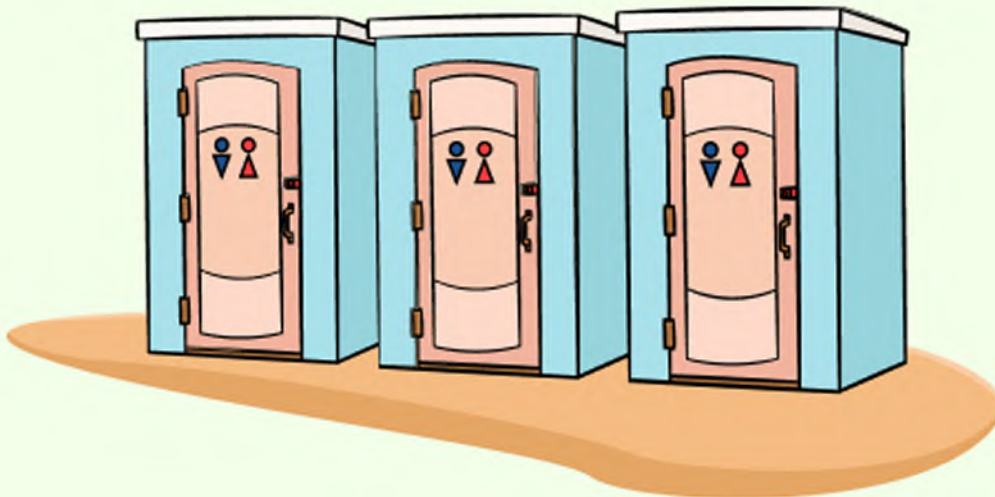

Toilet itu biasanya dibuat semi permanen yang dapat dibongkar dan dipasang kembali.

Bisakah kamu membayangkan bagaimana bentuknya jika toilet itu dibongkar?

Bisakah kamu membuat modelnya dengan menggunakan benda-benda di rumah?

Coba, dengan bantuan orang tuamu, carilah 6 kotak sabun atau kotak susu yang ukurannya sama.

Modul Numerasi untuk Pembelajaran Jarak Jauh Siswa Kelas 5

Hari ke-3

Nama

Minggu Ke-3 Kelas 5



Berbentuk apakah kotak sabun itu?

.....

Ambil 1 kotak sabun, lalu guntinglah menurut rusuk-rusuknya sampai terbuka. Tetapi, pastikan tidak ada sisi yang terlepas. Gambarkan polanya pada kolom di bawah ini dan lakukan lagi untuk menemukan pola yang lain.

Modul Numerasi untuk Pembelajaran Jarak Jauh Siswa Kelas 5

Hari ke-3

Nama

Minggu Ke-3 Kelas 5



Ayo Berlatih!

Waktu: 15 Menit

Manakah pola jaring-jaring kubus yang sesuai?
Beri tanda V untuk pola yang sesuai dan tanda X
untuk pola yang tidak sesuai.

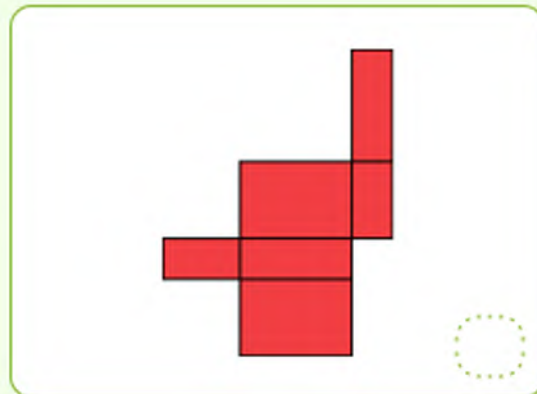
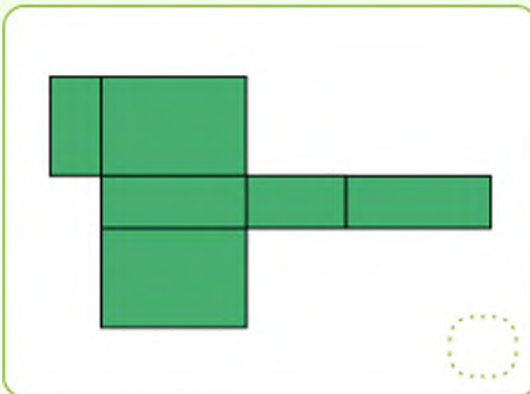
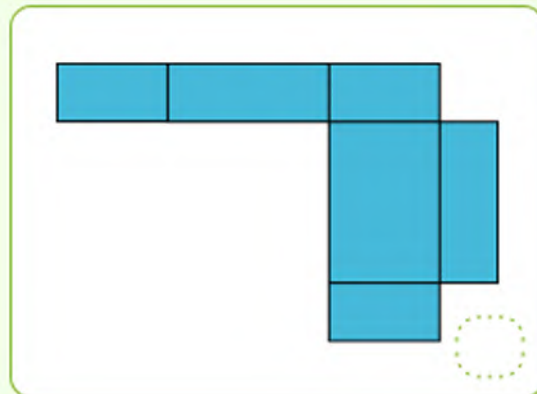
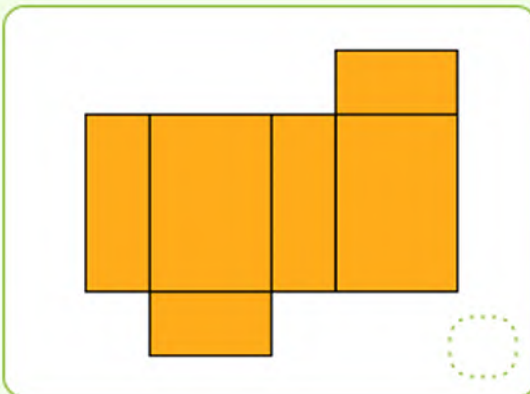

Modul Numerasi untuk Pembelajaran Jarak Jauh Siswa Kelas 5

Hari ke-3

Nama

Minggu Ke-3 Kelas 5



Ayo Melingkarinya!

Waktu: 5 Menit

Aku bisa menggunting kotak sabun
dengan mudah.



Aku bisa menemukan banyak pola
jaring-jaring balok.



Aku bisa menentukan pola
jaring-jaring balok yang tepat.



Modul Numerasi untuk Pembelajaran Jarak Jauh Siswa Kelas 5

Hari ke-4

Nama

Minggu Ke-3 Kelas 5



Ayo Menghitung!

Waktu: 15 Menit

Perhatikan kotak-kotak penangkaran lebah madu berikut ini.



Ada berapakah kotak lebah yang terlihat pada gambar?

.....

Ada berapa lempeng sarang madu yang ada di setiap kotak?

.....

Jadi, ada berapa kira-kira lempeng sarang madu semuanya?

.....

Bagus, kamu sangat cermat.

Modul Numerasi untuk Pembelajaran Jarak Jauh Siswa Kelas 5

Hari ke-4

Nama

Minggu Ke-3 Kelas 5



Ayo Menulis!

Waktu: 15 Menit

Perhatikan kotak penangkaran lebah di atas.

Berbentuk apakah kotak-kotak itu?

.....

Perhatikan sisi-sisinya, Berbentuk apakah sisi-sisinya?

.....

Setiap kotak punya berapa sisi?

.....

Bagus sekali, kotak penangkaran lebah itu berbentuk **balok**.
Sisi-sisi balok berbentuk **persegi panjang**.
Setiap balok memiliki **6 sisi**.

Modul Numerasi untuk Pembelajaran Jarak Jauh Siswa Kelas 5

Hari ke-4

Nama

Minggu Ke-3 Kelas 5



Ayo Membuatnya!

Waktu: 40 Menit

Apakah kamu pernah minum madu? Tahukah kamu dari mana asalnya madu? Kita harus bersyukur Tuhan menciptakan lebah madu yang sangat bermanfaat bagi tumbuhan dan manusia.

Lebah madu memiliki siklus hidup dari telur hingga dewasa melalui metamorfosis sempurna. Coba, masih ingatkah kamu tentang siklus metamorfosis sempurna?

Manusia memelihara lebah madu untuk dapat memanen madunya. Apakah kamu pernah menjumpainya di daerahmu? Petani lebah madu akan membuat kotak-kotak penangkaran seperti pada gambar berikut.

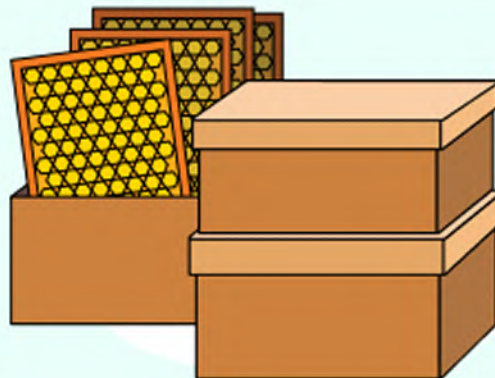

Untuk membuatnya, petani lebah perlu membuat pola jaring-jaring balok agar papan kayu yang digunakan bisa efisien.

Ayo bantu petani lebah madu untuk menemukan pola jaring-jaring balok.

Kamu bisa menggunakan kotak bungkus sabun yang ada di rumah.

Modul Numerasi untuk Pembelajaran Jarak Jauh Siswa Kelas 5

Hari ke-4

Nama

Minggu Ke-3 Kelas 5



Perhatikan gambar kotak sabun di samping.
Berbentuk apakah kotak sabun itu?

Kita akan menggunakannya untuk
menemukan jaring-jaring balok.



Letakkan kotak sabun di atas kertas.
Jiplaklah sisi yang menempel di kertas
dengan menggunakan pensil.

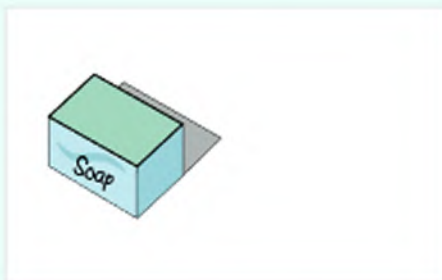

Lalu, gulingkan kotak sabun agar sisi yang
lain menempel pada kertas.
Jiplaklah sisi tersebut.

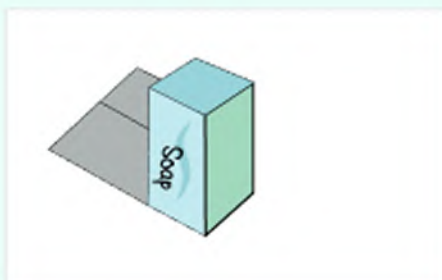

Gulingkan lagi agar sisi berikutnya menempel
di kertas, dan jiplak sisi tersebut.

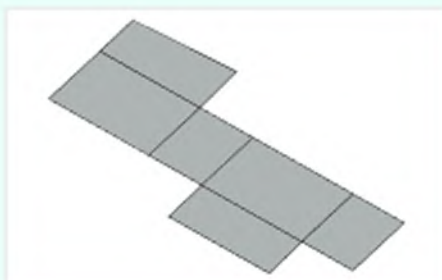

Gulingkan dan jiplak sisi yang lain hingga
seluruh sisi terjiplak di kertas. Selalu
perhatikan sisi mana saja yang sudah terjiplak
agar tidak terulang. Maka kamu sudah
memperoleh satu pola jaring-jaring balok.

Modul Numerasi untuk Pembelajaran Jarak Jauh Siswa Kelas 5

Hari ke-4

Nama

Minggu Ke-3 Kelas 5

Dengan mengikuti langkah-langkah yang sama, coba temukan sebanyak mungkin pola jaring-jaring balok. Gambarkan pola yang kamu temukan pada kotak-kotak di bawah ini.

Modul Numerasi untuk Pembelajaran Jarak Jauh Siswa Kelas 5

Hari ke-4

Nama

Minggu Ke-3 Kelas 5



Ayo Berlatih!

Waktu: 15 Menit

Lengkapi pola berikut agar menjadi jaring-jaring balok.

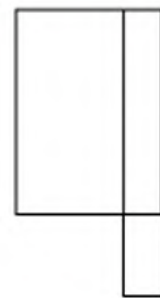
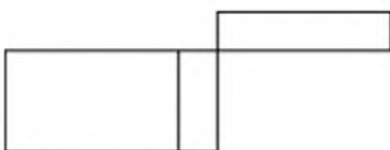
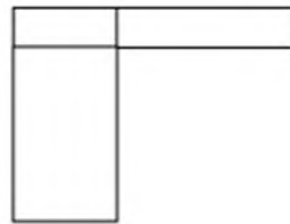

Modul Numerasi untuk Pembelajaran Jarak Jauh Siswa Kelas 5

Hari ke-4

Nama

Minggu Ke-3 Kelas 5



Ayo Melingkarinya!

Waktu: 5 Menit

Aku bisa menjiplak kotak sabun
dengan mudah.



Aku bisa menemukan banyak pola
jaring-jaring balok.



Aku bisa melengkapi pola
jaring-jaring balok.



Modul Numerasi untuk Pembelajaran Jarak Jauh Siswa Kelas 5

Hari ke-5

Nama

Minggu Ke-3 Kelas 5



Ayo Mengbilang!

Waktu: 20 Menit

Suatu hari, Ibu berbelanja sekardus susu kotak dan sepaket kue donat seperti gambar di bawah ini.

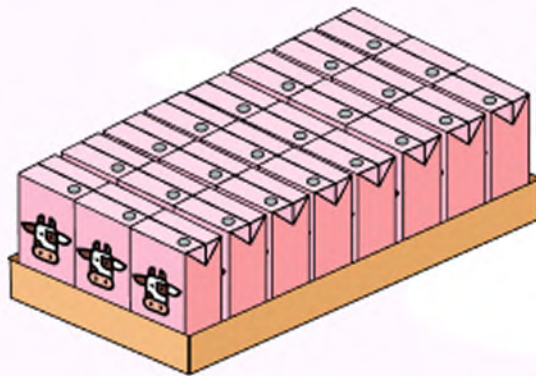

Awalnya, Ibu berkata kalau susu kotak dan kue itu untuk dibagi rata antara aku dan adikku. Jika dibagi rata, berapa banyakkah masing-masing akan memperoleh susu dan donat? Coba tuliskan.

	Susu	Donat
Aku		
Adikku		

Modul Numerasi untuk Pembelajaran Jarak Jauh Siswa Kelas 5

Hari ke-5

Nama

Minggu Ke-3

Kelas 5

Tiba-tiba, Pamanku menelepon, sepupu-sepupu kami, Firdaus, Kristin, Dayu, dan Meimei, akan berkunjung ke rumah. Tetapi kata Paman, mereka belum tentu semuanya datang.

Kupikir mereka juga harus mendapatkan susu dan donat kami. Jika hanya satu orang yang datang, aku yakin susu dan donatnya masih cukup. Jika dua, tiga, atau semuanya datang.

Bisakah dibagi rata?

Ayo dihitung!

	Banyak susu tiap anak	Banyak donat tiap anak
1 Sepupu datang		
2 Sepupu datang		
3 Sepupu datang		
Semua datang		

Modul Numerasi untuk Pembelajaran Jarak Jauh Siswa Kelas 5

Hari ke-5

Nama

Minggu Ke-3 Kelas 5



Ayo Mencari!

Waktu: 20 Menit

Perhatikan kubus dan balok berikut.

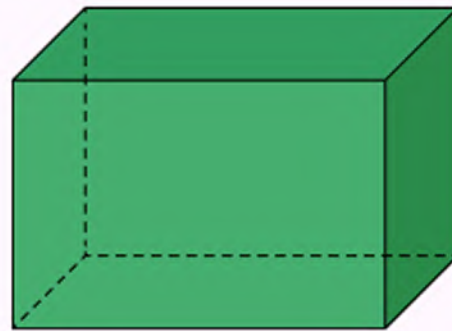
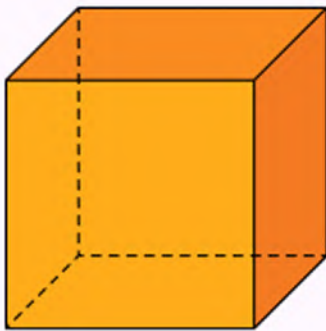

Cari perbedaan keduanya dan isikan pada tabel berikut ini.

No.	Pembeda	Kubus	Balok
1	Bentuk sisinya		
2	Ukuran sisinya		
3	Panjang rusuknya		

Modul Numerasi untuk Pembelajaran Jarak Jauh Siswa Kelas 5

Hari ke-5

Nama

Minggu Ke-3

Kelas 5

Cari persamaan keduanya dan isikan pada tabel berikut ini.

No.	Persamaan	Kubus	Balok
1	Sisinya		
2	Rusuknya		
3	Titik Sudutnya		
4			

Dengan mencermati persamaan dan perbedaan di atas.

Apakah semua kubus dapat disebut balok?

.....

Apakah semua balok dapat disebut kubus?

.....

Modul Numerasi untuk Pembelajaran Jarak Jauh Siswa Kelas 5

Hari ke-5

Nama

Minggu Ke-3 Kelas 5



Ayo Membuatnya!

Waktu: 30 Menit

Pernahkah kamu diajak ayahmu mengikuti pertemuan RT? Atau diajak ibumu mengikuti pertemuan PKK? Di sana, biasanya tuan rumah menyuguhkan kotak snack seperti gambar berikut.

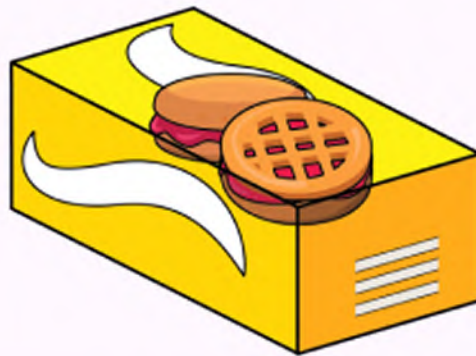

Berbentuk apakah kotak snack itu?

.....

Bahan membuat kotak snack itu berupa kertas karton yang dapat diperoleh dengan mudah di toko kelontong. Buatlah beberapa kotak snack dengan mengikuti langkah-langkah berikut.

Modul Numerasi untuk Pembelajaran Jarak Jauh Siswa Kelas 5

Hari ke-5

Nama

Minggu Ke-3

Kelas 5

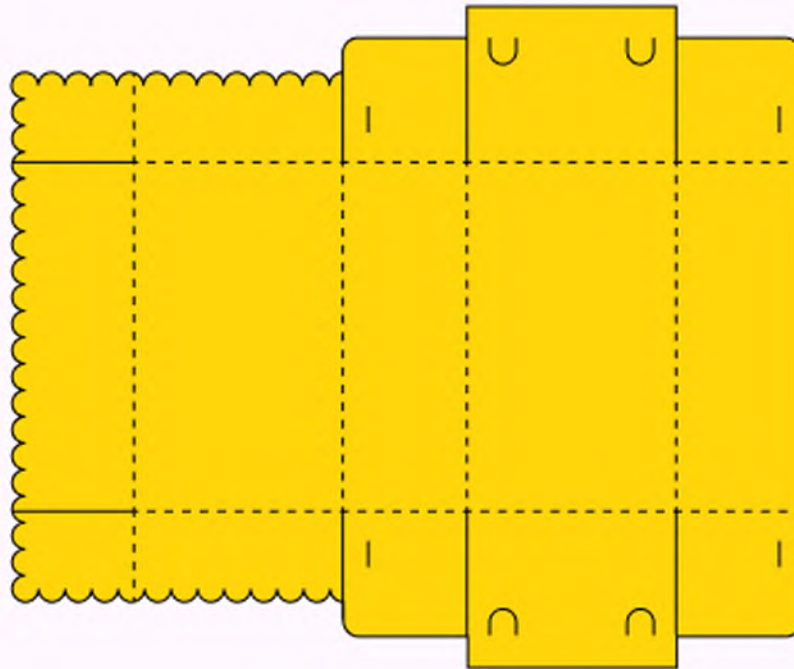

Karton kotak snack umumnya berpola seperti ini. Perhatikan, Bagian mana saja yang merupakan bagian jaring-jaring balok?

Lalu, bagian mana yang bukan termasuk jaring-jaring balok? Coba pikirkan, mengapa bagian itu tetap ada pada karton kotak snack? Apa gunanya?

.....

Modul Numerasi untuk Pembelajaran Jarak Jauh Siswa Kelas 5

Hari ke-5

Nama

Minggu Ke-3

Kelas 5

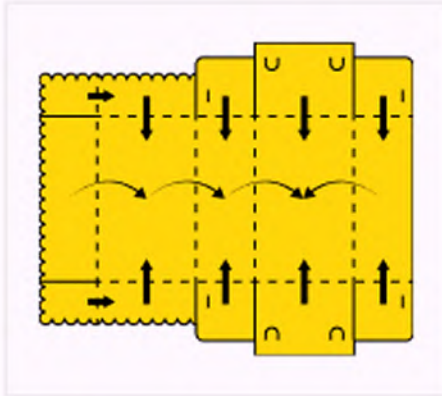

Lipat semua bagian menurut garisnya.

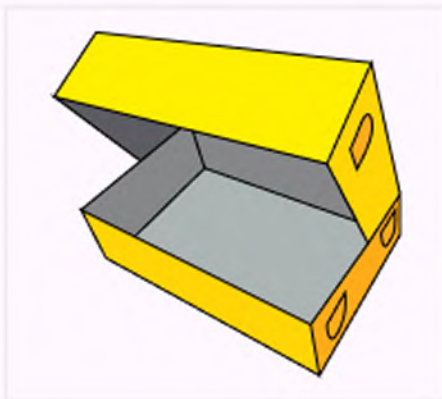

Rekatkan bagian-bagian yang membentuk tempat snack dan tutupnya. Kamu bisa menyelipkan lipatan-lipatan pengunci (Lihat lingkaran merah) yang mudah kamu temukan pada karton kotak snack. Selain itu, kamu juga bisa menggunakan stapler untuk merekatkan bagian-bagian kotak snack agar tidak mudah lepas.

Ulangi lagi langkah-langkah di atas.
Buatlah beberapa kotak snack.

Modul Numerasi untuk Pembelajaran Jarak Jauh Siswa Kelas 5

Hari ke-5

Nama

Minggu Ke-3 Kelas 5



Ayo Berlatih!

Waktu: 15 Menit

Jaring-jaring balok berikut ini tidak sesuai. Carilah bagian mana yang membuatnya tidak sesuai, silanglah bagian tersebut, lalu pindahkan atau gambarkan ke posisi yang seharusnya.

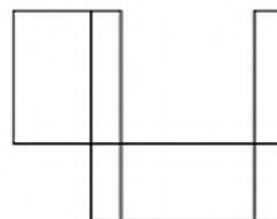
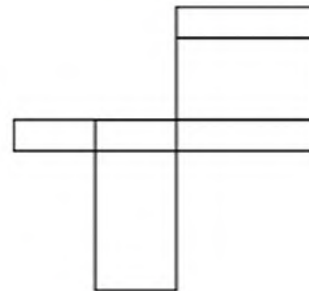
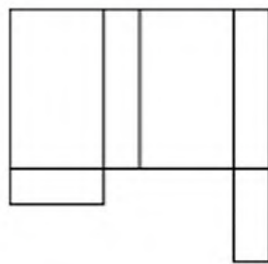

Modul Numerasi untuk Pembelajaran Jarak Jauh Siswa Kelas 5

Hari ke-5

Nama

Minggu Ke-3

Kelas 5



Ayo Melingkarinya!

Waktu: 5 Menit

Aku bisa membuat kotak
snack dengan mudah.



Sisi-sisi balok berbentuk persegi.

Benar

Salah

Sisi-sisi kubus berbentuk persegi.

Benar

Salah

Ukuran sisi-sisi kubus selalu sama.

Benar

Salah

Modul Numerasi untuk Pembelajaran Jarak Jauh Siswa Kelas 5

Hari ke-5

Nama

Minggu Ke-3

Kelas 5

Ukuran sisi-sisi balok selalu sama

Benar

Salah

Kubus adalah balok.

Benar

Salah

Balok adalah kubus.

Benar

Salah

Modul Numerasi untuk Pembelajaran Jarak Jauh Siswa Kelas 5

Hari ke-6

Nama

Minggu Ke-3 Kelas 5



Ayo Mencari!

Waktu: 10 Menit

MEMBUAT REPLIKA KUBUS DAN JARING-JARINGNYA

Untuk membuat replika kubus dan jaring-jaringnya, kamu memerlukan alat dan bahan berikut. Carilah dengan bantuan orang tuamu. Jika sudah ketemu, beri tanda centang (V) pada kolom yang disediakan.



6 lembar kertas karton



1 buah lem kertas



1 lembar kertas origami



1 buah spidol



1 buah gunting



1 buah penggaris

Modul Numerasi untuk Pembelajaran Jarak Jauh Siswa Kelas 5

Hari ke-6

Nama

Minggu Ke-3 Kelas 5



Ayo Membuatnya!

Waktu: 35 Menit

Ingat kembali berbagai pola jaring-jaring kubus yang pernah kamu temukan di pembelajaran sebelumnya.
Ada berapa pola yang kamu temukan?

.....

Nah, sekarang kamu coba membuat replika 5 pola di antaranya. Ikuti langkah-langkah berikut. Setiap kamu sudah berhasil melalui satu langkah, beri tanda centang (V) di kolom yang sudah disediakan.



1. Ambil 1 lembar kertas origami. Gunakan bersama dengan penggaris sebagai alat menjiplak pola bentuk persegi.



2. Ambil kertas karton, jiplaklah bentuk persegi menggunakan kertas origami dan penggaris, ikuti pola jaring-jaring kubus yang sudah pernah kamu temukan sebelumnya.



3. Gunting pola tersebut dengan hati-hati.



4. Ulangi langkah-langkah di atas hingga mendapatkan 5 replika jaring-jaring kubus.

Modul Numerasi untuk Pembelajaran Jarak Jauh Siswa Kelas 5

Hari ke-6

Nama

Minggu Ke-3 Kelas 5

Selanjutnya, ingatlah cara membuat kotak snack pada pembelajaran sebelumnya. Untuk membuat replika bangun ruang, selain menggambar pola jaring-jaring, kita juga harus menyisakan bagian kertas di luar daerah jaring-jaring untuk melekatkan sisi-sisi bangun ruang. Ikuti langkah-langkah berikut.



1. Buat satu pola jaring-jaring kubus yang menurutmu paling mudah.



2. Sebelum digunting, sisakan sebagian kecil kertas untuk tempat membubuhkan lem, seperti pada gambar berikut.

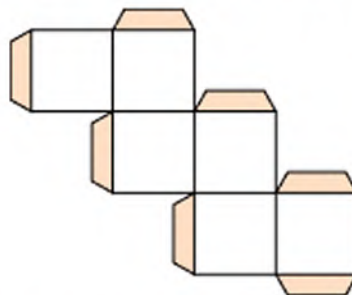

Kamu dapat mensimulasikan proses perekatan tiap sisi menggunakan tiker puzzle atau kardus terlebih dahulu untuk menentukan di mana saja bidang perekatan yang diperlukan.



3. Guntinglah menurut pola bersama dengan tempat membubuhkan lemnya.



4. Bubuhkan lem dan rekatkan dengan rapi. Jadilah replika kubus yang diminta.

Modul Numerasi untuk Pembelajaran Jarak Jauh Siswa Kelas 5

Hari ke-6

Nama

Minggu Ke-3 Kelas 5



Ayo Mencari!

Waktu: 10 Menit

MEMBUAT REPLIKA BALOK DAN JARING-JARINGNYA

Untuk membuat replika balok dan jaring-jaringnya, kamu memerlukan alat dan bahan berikut. Carilah dengan bantuan orang tuamu. Jika sudah ketemu, beri tanda centang (V) pada kolom yang disediakan.



6 lembar kertas karton



1 buah lem kertas

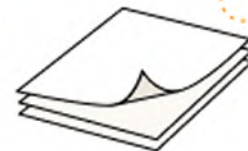

3 lembar kertas HVS



1 buah spidol



1 buah gunting



1 buah penggaris

Modul Numerasi untuk Pembelajaran Jarak Jauh Siswa Kelas 5

Hari ke-6

Nama

Minggu Ke-3 Kelas 5



Ayo Membuatnya!

Waktu: 35 Menit

Ingat kembali berbagai pola jaring-jaring balok yang pernah kamu temukan di pembelajaran sebelumnya.
Ada berapa pola yang kamu temukan?

.....

Nah, sekarang kamu coba membuat replika 5 pola di antaranya. Ikuti langkah-langkah berikut. Setiap kamu sudah berhasil melalui satu langkah, beri tanda centang (V) di kolom yang sudah disediakan.



1. Tentukan ukuran balok yang akan dibuat replika. Misalnya panjang = 20 cm, lebar = 15 cm, dan tinggi 10 cm.



2. Ambil kertas HVS. Buatlah 3 bentuk persegi panjang berbeda ukuran, yaitu: 20 cm x 15 cm, 20 cm x 10 cm, dan 15 cm x 15 cm.



3. Ambil kertas karton, jiplaklah pola persegi panjang yang sudah kamu buat dari kertas HVS dengan bantuan penggaris. Ikuti pola jaring-jaring balok yang sudah pernah kamu temukan sebelumnya. Ingat, buatlah 2 buah persegi panjang untuk setiap ukuran yang disediakan.

Modul Numerasi untuk Pembelajaran Jarak Jauh Siswa Kelas 5

Hari ke-6

Nama

Minggu Ke-3 Kelas 5



4. Gunting pola tersebut dengan hati-hati.



5. Ulangi langkah nomor 3 dan 4 hingga mendapatkan 5 replika jaring-jaring balok.

Selanjutnya, membuat replika balok dengan mengikuti langkah-langkah berikut.



1. Buat satu pola jaring-jaring balok yang menurutmu paling mudah.



2. Sebelum digunting, sisakan sebagian kecil kertas untuk tempat membubuhkan lem, seperti pada gambar berikut.

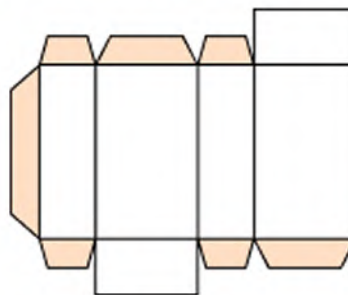

Kamu dapat mensimulasikan proses perekatan tiap sisi menggunakan tikar puzzle atau kardus terlebih dahulu untuk menentukan di mana saja bidang perekatan yang diperlukan.

Modul Numerasi untuk Pembelajaran Jarak Jauh Siswa Kelas 5

Hari ke-6

Nama

Minggu Ke-3 **Kelas 5**



3. Guntinglah menurut pola bersama dengan tempat membubuhkan lemnya.



4. Bubuhkan lem dan rekatkan dengan rapi. Jadilah replika balok yang diminta.

9 Penutup

Modul ini disusun sebagai inspirasi guru untuk mengembangkan kegiatan pembelajaran yang sesuai dengan kekhususan adaptasi kegiatan baru. Pelaksanaan kegiatan dalam modul ini tentu membutuhkan adaptasi dan modifikasi terhadap kondisi dan kebutuhan siswa serta keluarganya. Guru pun dapat mengadopsi modul ini untuk mengembangkan materi-materi lain yang sesuai dengan kondisi dan kebutuhan lokal daerahnya. Kreativitas dan inovasi dalam mengembangkan pembelajaran merupakan kunci keberhasilan dalam menghadapi situasi yang dinamis selama masa adaptasi kegiatan baru.

Modul ini dikembangkan atas kerjasama

